



An Oshkosh Corporation Company

Manuel d'utilisation et de sécurité

Instructions d'origine – Conserver ce manuel en permanence dans la machine.

Modèles

800S

860SJ

PVC 2001

ANSI **CE**  **AS/NZS**

31216506

September 30, 2020 - Rev C

French - Operation and Safety Manual

AVANT-PROPOS

Les plates-formes de travail élévatrices mobiles (MEWP) dont il est question dans ce manuel ont été conçues et testées pour satisfaire ou dépasser différentes normes de conformité. Voir la plaque du fabricant apposée à la plate-forme en question pour obtenir des informations spécifiques sur la conformité aux normes.

Ce manuel est un outil très important ! Le conserver en permanence dans la machine.

L'objet de ce manuel est de fournir aux propriétaires, utilisateurs, opérateurs, bailleurs et preneurs des instructions permettant une exécution correcte et sûre des tâches pour lesquelles la machine a été conçue.

En raison de constantes améliorations apportées à ses produits, JLG Industries, Inc. se réserve le droit de modifier leurs caractéristiques sans préavis. Des informations actualisées peuvent être obtenues auprès de JLG Industries, Inc.

Consultez le site www.JLG.com pour consulter la documentation relative à la garantie et à l'enregistrement du produit ainsi que d'autres documents en relation avec à la machine.

SYMBOLES DE MISE EN GARDE ET TERMES DE SÉCURITÉ



Voici le symbole de mise en garde. Il sert à prévenir l'utilisateur des risques éventuels de blessures. Respecter tous les messages de sécurité suivant ce symbole pour éviter tout risque de blessures graves voire mortelles.

DANGER

SIGNALE UNE SITUATION DANGEREUSE IMMINENTE QUI, SI ELLE N'EST PAS ÉVITÉE, ENTRAÎNERA DES BLESSURES GRAVES VOIRE MORTELLES. CET AUTOCOLLANT APPARAÎT SUR FOND ROUGE.

AVERTISSEMENT

SIGNALE UNE SITUATION POTENTIELLEMENT DANGEREUSE QUI, SI ELLE N'EST PAS ÉVITÉE, RISQUE D'ENTRAÎNER DES BLESSURES GRAVES VOIRE MORTELLES. APPARAÎT SUR FOND ORANGE.

ATTENTION

SIGNALE UNE SITUATION POTENTIELLEMENT DANGEREUSE QUI, SI ELLE N'EST PAS ÉVITÉE, PEUT ENTRAÎNER DES BLESSURES MINEURES OU BÉNIGNES. CE SYMBOLE PEUT AUSSI METTRE EN GARDE CONTRE DES PRATIQUES DANGEREUSES. APPARAÎT SUR FOND JAUNE.

AVIS

INDIQUE DES INFORMATIONS OU LA POLITIQUE D'UNE SOCIÉTÉ DIRECTEMENT OU INDIRECTEMENT LIÉES À LA SÉCURITÉ DU PERSONNEL OU À LA PROTECTION DU MATÉRIEL.

⚠ AVERTISSEMENT

CE PRODUIT DOIT ÊTRE CONFORME À TOUS LES BULLETINS DE SÉCURITÉ RELATIFS. S'INFORMER AUPRÈS DE JLG INDUSTRIES, INC. OU DU REPRÉSENTANT JLG AGRÉÉ LOCAL POUR TOUTE INFORMATION CONCERNANT LES BULLETINS DE SÉCURITÉ AYANT ÉVENTUELLEMENT ÉTÉ PUBLIÉS POUR LE PRÉSENT PRODUIT.

AVIS

JLG INDUSTRIES, INC. ENVOIE LES BULLETINS DE SÉCURITÉ AU PROPRIÉTAIRE INSCRIT DANS LES DONNÉES DE CETTE MACHINE. CONTACTER JLG INDUSTRIES, INC. POUR S'ASSURER QUE LES DONNÉES DU PROPRIÉTAIRE ACTUEL SONT MISES À JOUR ET CORRECTES.

AVIS

JLG INDUSTRIES, INC. DOIT IMMÉDIATEMENT ÊTRE AVERTI DE TOUT INCIDENT IMPLIQUANT DES PRODUITS JLG ET AYANT ENTRAÎNÉ DES BLESSURES GRAVES VOIRE MORTELLES OU LORSQUE DES BIENS PERSONNELS OU LE PRODUIT JLG ONT SUBI DES DOMMAGES IMPORTANTS.

Pour :

- Signaler un accident
- Obtenir des informations sur la conformité aux normes et réglementations
- Connaître les publications relatives à la sécurité d'un produit
- Poser des questions concernant les applications spéciales d'un produit
- Mettre à jour les données du propriétaire actuel
- Poser des questions concernant la sécurité d'un produit
- Poser des questions concernant les modifications d'un produit

Contacter :

Product Safety and Reliability Department
JLG Industries, Inc.
13224 Fountainhead Plaza
Hagerstown, MD 21742
USA

ou le bureau JLG le plus proche
(Voir adresses à l'intérieur de la couverture de ce manuel)

Aux États-Unis :

Appel gratuit : 877-JLG-SAFE (877-554-7233)

En dehors des États-Unis :

Téléphone : 240-420-2661
Fax : 301-745-3713
E-mail : ProductSafety@JLG.com

JOURNAL DE RÉVISION

Édition originale	A – 2 octobre 2019
Révision	B – 29 may 2020
Révision	C – 30 septembre 2020

SECTION - 1 - CONSIGNES DE SÉCURITÉ

1.1	GÉNÉRALITÉS	1-1
1.2	PRÉPARATION	1-1
	Formation et connaissances de l'opérateur	1-1
	Inspection du lieu de travail	1-2
	Inspection de la machine	1-3
1.3	UTILISATION	1-3
	Généralités	1-3
	Risques de trébuchement ou de chute	1-4
	Risques d'électrocution	1-5
	Risques de basculement	1-7
	Risques d'écrasement et de collision	1-10
1.4	REMORQUAGE, LEVAGE ET TRANSPORT	1-11
1.5	MAINTENANCE	1-11
	Risques liés à l'entretien	1-11
	Risques liés à la batterie	1-13

SECTION - 2 - RESPONSABILITÉS DE L'UTILISATEUR, PRÉPARATION ET INSPECTION DE LA MACHINE

2.1	FORMATION DU PERSONNEL	2-1
	Formation de l'opérateur	2-1
	Encadrement de la formation	2-1
	Responsabilité de l'opérateur	2-2
	Familiarisation avec la machine	2-2
2.2	PRÉPARATION, INSPECTION ET MAINTENANCE	2-2
	Inspection avant mise en route	2-5
	Ronde d'inspection	2-7
	Contrôle de fonctionnement	2-9

	Test de la fonction SkyGuard	2-11
2.3	CONTACTEURS DE PROXIMITÉ HORIZONTALE ET DE LIMITE DE CHARGE	2-12
2.4	TEST DE BLOCAGE DE L'ESSIEU OSCILLANT (LE CAS ÉCHÉANT)	2-14

SECTION - 3 - COMMANDES ET INDICATEURS DE LA MACHINE

3.1	GÉNÉRALITÉS	3-1
3.2	COMMANDES ET INDICATEURS	3-1
	Console de commande au sol	3-8
	Panneau des témoins des commandes au sol	3-12
	Console de la plate-forme	3-15
	Panneau des témoins des commandes de la plate-forme	3-21

SECTION - 4 - FONCTIONNEMENT DE LA MACHINE

4.1	DESCRIPTION	4-1
4.2	CARACTÉRISTIQUES ET LIMITES DE FONCTIONNEMENT	4-1
	Capacités	4-1
	Système de détection de charge (LSS) de la plate-forme	4-2
	Stabilité	4-2
4.3	FONCTIONNEMENT DU MOTEUR	4-4
	Procédure de démarrage	4-4
	Procédure de coupure du moteur	4-5
	Robinet d'arrêt d'air (ASOV) (le cas échéant)	4-6
	Circuit de réserve/d'arrêt de carburant	4-7

TABLE DES MATIÈRES

4.4	FILTRE À PARTICULES DIESEL (LE CAS ÉCHÉANT)	4-8	4.12	TEST DE BLOCAGE DE L'ESSIEU OSCILLANT (LE CAS ÉCHÉANT)	4-23
	Nettoyage à l'arrêt	4-8	4.13	REMORQUAGE D'URGENCE	4-23
	Méthodes de lancement du nettoyage de maintenance à l'arrêt	4-10	4.14	BARRE DE REMORQUAGE (LE CAS ÉCHÉANT)	4-24
	Annulation du nettoyage de maintenance à l'arrêt	4-10	4.15	EXTINCTION ET STATIONNEMENT DE LA MACHINE ...	4-26
	Échec du nettoyage	4-11	4.16	LEVAGE ET ARRIMAGE	4-26
	Remplacement du filtre FAP en raison de la charge de cendres	4-11		Levage	4-26
4.5	DÉPLACEMENT (TRANSLATION)	4-16		Arrimage	4-27
	Translation en marche avant et en marche arrière	4-17	SECTION - 5 - PROCÉDURES D'URGENCE		
	Translation en pente	4-18	5.1	GÉNÉRALITÉS	5-1
4.6	DIRECTION	4-18	5.2	RAPPORT D'INCIDENT	5-1
4.7	PLATE-FORME	4-18	5.3	EN CAS D'URGENCE	5-1
	Réglage de la mise à niveau de la plate-forme	4-18		Opérateur perdant totalement le contrôle de la machine	5-1
	Rotation de la plate-forme	4-18		Plate-forme ou flèche prise dans des structures en hauteur	5-2
4.8	FLÈCHE	4-19	5.4	PROCÉDURES DE REMORQUAGE D'URGENCE	5-2
	Pivotement de la flèche	4-19	5.5	SYSTÈME DE SÉCURITÉ PRIORITAIRE DE LA MACHINE (MSSO) (LE CAS ÉCHÉANT)	5-3
	Relevage et abaissement de la flèche	4-19	SECTION - 6 - ACCESSOIRES		
	Extension de la flèche principale	4-20	6.1	PLATE-FORME ANTICHUTE	6-3
4.9	BOUTON DE VITESSE DES COMMANDES	4-20		Consignes de sécurité	6-3
4.10	SYSTÈME DE SÉCURITÉ PRIORITAIRE DE LA MACHINE (MSSO) (LE CAS ÉCHÉANT)	4-20	6.2	PORTE-TUYAUX	6-3
4.11	UTILISATION DE SKYGUARD	4-21		Caractéristiques de charge (Australie uniquement)	6-4
	SkyGuard	4-21		Consignes de sécurité	6-4
	SkyGuard – SkyLine	4-21			
	SkyGuard – SkyEye	4-22			
	Tableau de fonctions SkyGuard	4-22			

Préparation et inspection	6-4	6.7 SKYWELDER™	6-14
Utilisation	6-5	Sortie du générateur	6-14
6.3 SKYAIR™	6-5	Accessoires de soudure	6-14
Caractéristiques du compresseur	6-6	Caractéristiques nominales de l'accessoire	6-15
Caractéristiques nominales de l'accessoire	6-6	Consignes de sécurité	6-15
Consignes de sécurité	6-6	Préparation et inspection	6-16
Préparation et inspection	6-6	Utilisation	6-16
Utilisation	6-6	6.8 SOFT TOUCH.....	6-16
6.4 SKYCUTTER™	6-7	6.9 SKYSENSE™	6-17
Caractéristiques nominales de l'accessoire	6-8	Préparation et inspection	6-17
Sortie du générateur	6-8	Utilisation	6-18
Consignes de sécurité	6-8	Alarme SkySense	6-20
Préparation et inspection	6-9	Bouton prioritaire	6-20
Utilisation	6-9	Zones de couverture SkySense	6-21
6.5 SKYGLAZIER™	6-10	6.10 DISPOSITIF ANTICHUTE EXTERNE BOULONNÉ	6-22
Caractéristiques de charge	6-10	Inspection avant utilisation	6-23
Consignes de sécurité	6-11		
Préparation et inspection	6-11		
Utilisation	6-11		
6.6 SYSTÈMES SKYPOWER™ DE 7,5 KW ET DE			
GÉNÉRATEUR DE 4 KW	6-12		
Puissance	6-12		
Caractéristiques nominales de l'accessoire	6-12		
Consignes de sécurité	6-13		
Préparation et inspection	6-13		
Utilisation	6-13		
		SECTION - 7 - CARACTÉRISTIQUES GÉNÉRALES ET MAINTENANCE	
		POUR L'OPÉRATEUR	
		7.1 INTRODUCTION	7-1
		7.2 CARACTÉRISTIQUES DE FONCTIONNEMENT	7-1
		Caractéristiques et performances	7-2
		Capacités	7-3
		Données du moteur	7-3
		Batterie	7-5
		Pneus	7-5
		Poids des composants principaux	7-5
		Huile hydraulique	7-6

TABLE DES MATIÈRES

7.3	EMPLACEMENT DU NUMÉRO DE SÉRIE.....	7-9
7.4	LUBRIFICATION ET MAINTENANCE.....	7-13
7.5	PNEUS ET ROUES	7-22
	Pneus endommagés.....	7-22
	Remplacement des pneus	7-23
	Remplacement des roues.....	7-23
	Installation des roues.....	7-24
7.6	REMPACEMENT DU FILTRE À PROPANE.....	7-25
	Dépose	7-25
	Installation	7-25
7.7	RELÂCHEMENT DE LA PRESSION DU CIRCUIT DE PROPANE.....	7-26
7.8	INFORMATIONS COMPLÉMENTAIRES APPLICABLES UNIQUEMENT AUX MACHINES CE.....	7-27
	Déclaration de conformité CE.....	7-28

SECTION - 8 - REGISTRE D'INSPECTION ET DE RÉPARATION

2-1.	Nomenclature de base	2-4	4-10.	Emplacement des autocollants – Emplacement des autocollants, 800S, Fiche 2 de 5	4-31
2-2.	Capteurs de proximité horizontale et de limite de charge – Fiche 1 de 2.....	2-12	4-11.	Emplacement des autocollants – Emplacement des autocollants, 800S, Fiche 3 de 5	4-32
2-3.	Capteurs de proximité horizontale et de limite de charge – Fiche 2 de 2.....	2-13	4-12.	Emplacement des autocollants – Emplacement des autocollants, 800S, Fiche 4 de 5	4-33
3-1.	Console de commande au sol – 800S sans MSSO	3-2	4-13.	Emplacement des autocollants – Emplacement des autocollants, 800S, Fiche 5 de 5	4-34
3-2.	Console de commande au sol – 800S avec MSSO	3-3	6-1.	Témoins du panneau de la plate-forme SkySense	6-19
3-3.	Console de commande au sol – 800S avec MSSO et FAP	3-4	6-2.	Tension du câble antichute externe boulonné	6-23
3-4.	Console de commande au sol – 860SJ sans MSSO	3-5	6-3.	Dispositif antichute externe boulonné.....	6-24
3-5.	Console de commande au sol – 860SJ avec MSSO	3-6	7-1.	Emplacements du numéro de série.....	7-9
3-6.	Console de commande au sol – 860SJ avec MSSO et FAP	3-7	7-2.	Caractéristiques de température de fonctionnement du moteur – Deutz – Fiche 1 de 2.....	7-10
3-7.	Panneau des témoins des commandes au sol	3-11	7-3.	Caractéristiques de température de fonctionnement du circuit hydraulique – Deutz – Fiche 2 de 2	7-11
3-8.	Console de la plate-forme	3-14	7-4.	Schéma de lubrification et de maintenance.....	7-12
3-9.	Panneau des témoins des commandes de la plate-forme	3-20	7-5.	Jauge d’huile de moteur Deutz 2011	7-18
4-1.	Position la moins stable vers l’arrière	4-2	7-6.	Dispositif de verrouillage du filtre	7-26
4-2.	Position la moins stable vers l’avant	4-3			
4-3.	Réinitialisation du robinet ASOV (de la position ouverte à fermée)	4-6			
4-4.	Pente et dévers	4-15			
4-5.	Translation en pente	4-18			
4-6.	Moyeu de transmission engagé/débrayé	4-23			
4-7.	Transport typique d’un 800S/860SJ.....	4-28			
4-8.	Tableau de levage et d’arrimage.....	4-29			
4-9.	Emplacement des autocollants – Emplacement des autocollants, 800S, Fiche 1 de 5.....	4-30			

LISTE DES FIGURES

1-1	Distances minimales de sécurité (D.M.S.).....	1-6
2-1	Tableau d'inspection et d'entretien.....	2-3
4-1	Remplacement du filtre FAP pour charge de cendres	4-12
4-2	Légende d'emplacement des autocollants, 860SJ	4-30
4-3	Légende d'emplacement des autocollants, 800S	4-35
6-1	Accessoires disponibles	6-1
6-2	Tableau des relations options/accessoires.....	6-2
7-1	Caractéristiques de fonctionnement.....	7-1
7-2	Caractéristiques et performances.....	7-2
7-3	Capacités	7-3
7-4	Caractéristiques Deutz D2011L04.....	7-3
7-5	Caractéristiques Deutz TD 2,9 I	7-4
7-6	Caractéristiques Ford 2,5 I diesel.....	7-4
7-7	Caractéristiques des batteries	7-5
7-8	Caractéristiques des pneus	7-5
7-9	Poids des composants.....	7-5
7-10	Huile hydraulique	7-6
7-11	Caractéristiques de l'huile Mobilfluid 424	7-6
7-12	UCon Hydrolube HP-5046	7-7
7-13	Caractéristiques de l'huile Mobil DTE 10 Excel 32.....	7-7
7-14	Caractéristiques de l'huile Mobil EAL 224H.....	7-8
7-15	Caractéristiques de l'huile Exxon Univis HVI 26	7-8
7-16	Caractéristiques de lubrification	7-13
8-1	Registre d'inspection et de réparation	8-1

LISTE DES TABLEAUX

SECTION 1. CONSIGNES DE SÉCURITÉ

1.1 GÉNÉRALITÉS

Cette section souligne les précautions à prendre pour que la machine soit utilisée et entretenue de manière sûre et correcte. Pour garantir une utilisation appropriée de la machine, il est essentiel que soit mise en place une pratique quotidienne basée sur le contenu du présent manuel. Un programme d'entretien, conçu à l'aide des informations fournies dans le présent manuel et dans le manuel d'entretien et de maintenance, doit également être établi par une personne qualifiée et être respecté afin de s'assurer que la machine peut être utilisée en toute sécurité.

Le propriétaire/utilisateur/opérateur/bailleur/preneur de la machine ne doit en aucun cas assumer la responsabilité de la conduite de la machine avant d'avoir lu et compris ce manuel et d'avoir été formé à son fonctionnement sous la direction d'une personne qualifiée et expérimentée.

Cette section décrit les responsabilités du propriétaire, utilisateur, opérateur, bailleur et preneur en matière de sécurité, de formation, d'inspection, d'entretien, d'utilisation et de fonctionnement. En cas de questions sur la sécurité, la formation, l'inspection, l'entretien, les applications et le fonctionnement, prendre contact avec JLG Industries, Inc. ("JLG").

⚠ AVERTISSEMENT

LE NON-RESPECT DES MESURES DE SÉCURITÉ INDIQUÉES DANS LE PRÉSENT MANUEL EST UNE INFRACTION QUI PRÉSENTE DES RISQUES DE DOMMAGES MATÉRIELS ET CORPORELS, VOIRE UN DANGER DE MORT.

1.2 PRÉPARATION

Formation et connaissances de l'opérateur

- Lire, comprendre et étudier le Manuel d'utilisation et de sécurité dans son intégralité avant d'utiliser la machine. Pour obtenir des clarifications ou des informations supplémentaires, ou en cas de questions sur des parties du présent manuel, contacter JLG Industries, Inc.

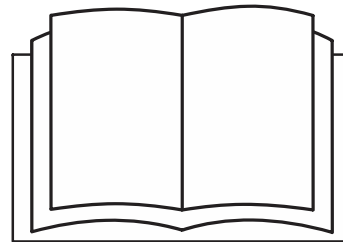

- Seul le personnel ayant suivi une formation adéquate concernant l'inspection, l'application et le fonctionnement des plates-formes MEWP (incluant la reconnaissance et la prévention des dangers associés à leur fonctionnement) est autorisé à utiliser une plate-forme MEWP.
- Seul le personnel dûment formé qui a suivi une formation spécifique à la machine est autorisé à utiliser une plate-forme MEWP. L'utilisateur doit déterminer si le personnel est qualifié pour actionner la plate-forme MEWP avant toute utilisation.
- Lire, comprendre et respecter tous les panneaux de DANGER, d'AVERTISSEMENT et de MISE EN GARDE et les instructions d'utilisation sur la machine et dans le présent manuel.
- S'assurer que l'utilisation prévue de la machine entre dans le cadre des tâches pour lesquelles elle a été conçue par JLG.
- L'ensemble du personnel opérant doit faire preuve d'une compréhension approfondie de l'objet et de la fonction des commandes de la plate-forme MEWP, y compris les commandes de la plate-forme, les commandes au sol et les commandes de descente d'urgence.
- Lire, comprendre et respecter toutes les règles de travail de l'employeur ainsi que les réglementations locales et gouvernementales en vigueur correspondant à l'utilisation et à l'application faites de la machine.

Inspection du lieu de travail

- Avant de faire fonctionner la machine et pendant son fonctionnement, l'utilisateur doit prendre les précautions visant à éviter tout risque dans la zone de travail.
- Ne pas faire fonctionner ni relever la plate-forme sur des camions, remorques, trains, navires en mer, échafaudages ni sur aucun autre équipement si l'application n'est pas approuvée par écrit par JLG.
- Avant d'utiliser la machine, repérer les obstacles aériens du type lignes électriques, ponts-grues ou autres.
- Repérer la présence sur le sol de trous, bosses, dévers, obstructions, débris et revêtements susceptibles de dissimuler des trous ou autres dangers.
- Repérer dans la zone de travail les emplacements à risque. Ne pas utiliser la machine dans des endroits risqués sans autorisation spécifique de JLG.
- Vérifier que le sol est capable de soutenir la charge maximale des pneus indiquée sur les autocollants de charge des pneus qui se trouvent sur le châssis, près de chaque roue. Ne pas conduire sur des surfaces meubles.

Inspection de la machine

- Ne pas utiliser cette machine tant que les inspections et contrôles de fonctionnement n'ont pas été effectués comme indiqué à la Section 2 de ce manuel.
- Ne pas utiliser cette machine tant qu'elle n'a pas été entretenue et réparée conformément aux spécifications d'entretien et d'inspection indiquées dans le manuel d'entretien et de maintenance de la machine.
- Vérifier que tous les dispositifs de sécurité fonctionnent correctement. Toute modification de ces dispositifs constitue une infraction aux règles de sécurité.

AVERTISSEMENT

UNE PLATE-FORME MEWP NE PEUT EN AUCUN CAS ÊTRE MODIFIÉE SANS L'ACCORD PRÉALABLE ÉCRIT DU FABRICANT.

- Ne pas utiliser une machine sur laquelle il manque des panoneaux ou des autocollants de sécurité ou d'instructions ou s'ils sont illisibles.
- Vérifier si des composants d'origine de la machine ont été modifiés. S'assurer que toute modification a été approuvée par JLG.
- Éviter toute accumulation de débris sur le plancher de la plate-forme. Éliminer toutes saleté, huile, graisse et autres substances glissantes des chaussures et du plancher de la plate-forme.

1.3 UTILISATION

Généralités

- L'utilisation de la machine requiert toute l'attention de l'opérateur. Arrêter la machine avant d'utiliser un dispositif (par exemple un téléphone cellulaire, une radio émetteur-récepteur, etc.) qui pourrait détourner l'attention d'une utilisation sûre de la machine.
- N'utiliser la machine à aucune autre fin que d'amener des personnes, leur outillage et leur matériel à un endroit voulu.
- Avant d'utiliser la machine, l'utilisateur doit être familiarisé avec les capacités de la machine et les caractéristiques de fonctionnement de toutes les fonctions.
- Ne jamais utiliser une machine défectueuse. En cas de défaillances, éteindre la machine. Mettre l'unité hors service et en avvertir les autorités compétentes.
- Ne retirer, modifier ou désactiver aucun dispositif de sécurité.
- Ne jamais "sauter" la position neutre d'un commutateur ou d'un levier de commande en passant directement à la position opposée. Toujours ramener le commutateur à sa position neutre et arrêter. Placer ensuite le commutateur à la position suivante. Actionner les commandes avec des gestes mesurés et réguliers.

SECTION 1 – CONSIGNES DE SÉCURITÉ

- Ne laisser personne toucher ou faire fonctionner cette machine depuis le sol si du personnel est à bord de la plate-forme, sauf en cas d'urgence.
- Ne pas transporter de matériel directement sur la rambarde de la plate-forme, sauf accord de JLG.
- Lorsque deux personnes ou plus se trouvent à bord de la plate-forme, l'opérateur doit endosser la responsabilité de toutes les opérations de la machine.
- Toujours s'assurer que les outils électriques sont correctement rangés et ne sont jamais suspendus par leur cordon à la zone de travail de la plate-forme.
- En cours de translation, toujours placer la flèche au-dessus de l'essieu arrière, dans le sens du déplacement. Lorsque la flèche est au-dessus de l'essieu avant, ne pas oublier que les commandes de translation et de direction sont inversées.
- Ne pas débloquer une machine coincée ou hors service en la poussant ou en la tirant, sauf par les tenons d'arrimage du châssis.
- Abaisser complètement la plate-forme et couper toute alimentation électrique avant de quitter la machine.
- Retirer toutes bagues, montres et autres bijoux lors de l'utilisation de la machine. Ne pas porter de vêtements amples et attacher les cheveux longs susceptibles d'être happés ou entraînés dans l'équipement.

- Les personnes étant sous l'influence de l'alcool ou de drogues ou sujettes à des crises d'épilepsie, vertiges ou pertes de contrôle moteur ne doivent en aucun cas utiliser la machine.
- Les vérins hydrauliques sont sujets à l'expansion et la contraction thermiques. Cela peut modifier la position de la plate-forme lorsque la machine est immobile. Les facteurs affectant les mouvements thermiques peuvent inclure la durée d'immobilisation de la machine, la température de l'huile hydraulique, la température de l'air ambiant et la position de la plate-forme.

Risques de trébuchement ou de chute

- Avant d'utiliser la machine, s'assurer que tous les portillons sont fermés et fixés dans la position adéquate.
- Pendant le fonctionnement, toute personne se trouvant à bord de la plate-forme doit porter un harnais de sécurité attaché par une sangle à un point de fixation agréé. Fixer une (1) seule sangle par point de fixation.

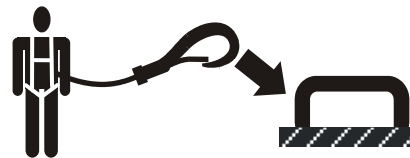

- Entrer et sortir uniquement par la zone du portillon. Faire preuve d'une extrême prudence en montant ou en descendant de la plate-forme. Veiller à ce que la plate-forme soit complètement abaissée. Entrer dans ou sortir de la plate-forme en faisant face à la machine. Toujours garder trois points de contact avec la machine, avec les deux mains et un pied ou les deux pieds et une main, en entrant dans ou en sortant de la machine.

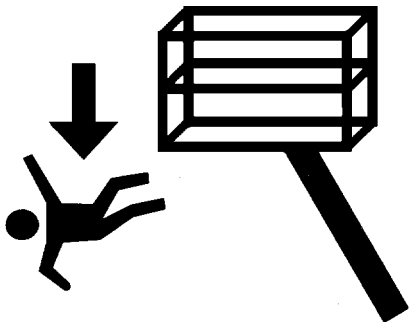

- Garder constamment les deux pieds fermement posés sur le plancher de la plate-forme. Ne jamais poser d'échelles, boîtes, marches, planches ou éléments similaires sur l'unité pour aller plus haut à quelque fin que ce soit.
- Éliminer toutes huiles, saletés et autres substances glissantes des chaussures et du plancher de la plate-forme.

Risques d'électrocution

- Cette machine n'est pas isolée et n'offre aucune protection en cas de proximité ou de contact avec le courant électrique.

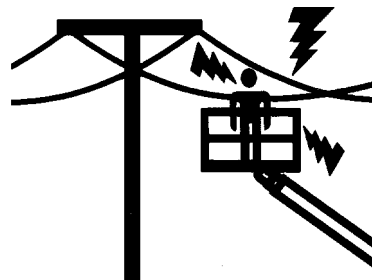

- Il n'est pas recommandé d'utiliser la machine pendant un orage. Pour éviter toute blessure ou tout endommagement de la machine en cas d'éclair durant son utilisation, abaisser la flèche et arrêter la machine dans un endroit sûr.

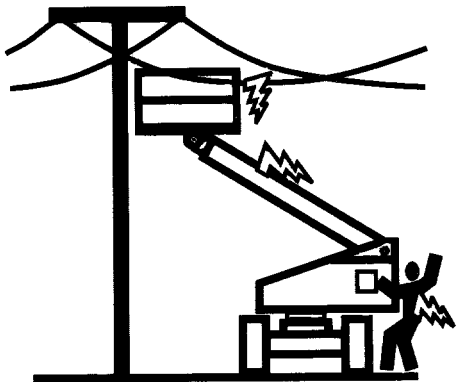

- Maintenir une distance par rapport aux lignes et aux appareils électriques ou toute autre pièce sous tension (exposée ou isolée), conformément à la distance minimale de sécurité (D.M.S.) indiquée dans le Tableau 1-1.
- Tenir compte des mouvements de la machine et de l'oscillation des lignes électriques.

Tableau 1-1. Distances minimales de sécurité (D.M.S.)

Plage de tension (phase à phase)	DISTANCE MINIMALE DE SÉCURITÉ en mètres (ft)
0 à 50 kV	3 (10)
Plus de 50 kV à 200 kV	5 (15)
Plus de 200 kV à 350 kV	6 (20)
Plus de 350 kV à 500 kV	8 (25)
Plus de 500 kV à 750 kV	11 (35)
Plus de 750 kV à 1 000 kV	14 (45)

REMARQUE : Cette condition s'applique, excepté lorsque les réglementations de l'employeur, locales ou gouvernementales sont plus strictes.

- Maintenir une distance d'au moins 3 m (10 ft) entre la machine ou ses occupants, leurs outils et leur équipement et tout appareil ou ligne électrique porteur de 50 000 volts ou moins. Ajouter 30 cm (1 ft) pour toute tension supplémentaire de 30 000 volts ou moins.

- La distance minimale de sécurité peut être réduite si des barrières isolantes sont installées pour empêcher le contact et que ces barrières sont prévues pour la tension de la ligne à protéger. Ces barrières ne doivent pas faire partie de la machine (ni y être attachées). La distance minimale de sécurité sera alors réduite à une distance comprise dans les dimensions de travail désignées de la barrière isolante. Cette détermination doit être faite par une personne qualifiée en matière de transmission et de distribution électrique, conformément aux spécifications de l'employeur, locales ou gouvernementales concernant les pratiques de travail près de matériel sous tension.

⚠ DANGER

NE PAS MANŒVRER LA MACHINE NI DÉPLACER DU PERSONNEL DANS UNE ZONE INTERDITE (D.M.S.). SUPPOSER QUE TOUTES LES PIÈCES ET CÂBLES ÉLECTRIQUES SONT SOUS TENSION À MOINS D'ÊTRE SÛR QUE L'ALIMENTATION A ÉTÉ COUPÉE.

Risques de basculement

- Vérifier que le sol est capable de soutenir la charge maximale des pneus indiquée sur les autocollants de charge des pneus qui se trouvent sur le châssis, près de chaque roue. Ne pas conduire sur des surfaces meubles.
- L'utilisateur doit connaître la surface sur laquelle il va travailler avant la conduite. Ne pas conduire sur des pentes ou des dévers dépassant l'inclinaison admissible pour la machine.

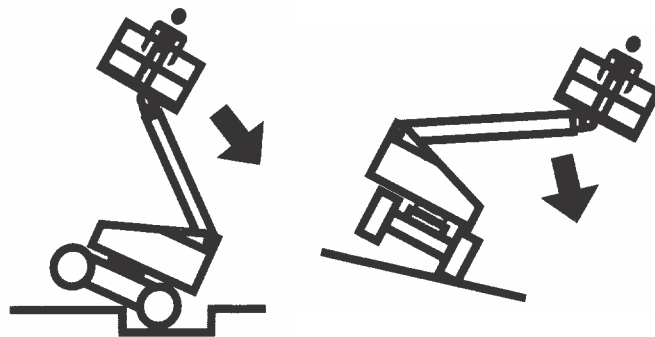

SECTION 1 – CONSIGNES DE SÉCURITÉ

- Ne pas relever la plate-forme ni rouler avec la plate-forme relevée sur des surfaces inclinées, irrégulières ou meubles, ou à proximité. S'assurer que la machine se trouve sur une surface ferme et uniforme qui ne dépasse pas les limites de la pente de service maximale, avant de relever la plate-forme ou de conduire avec la plate-forme relevée.
- Avant de conduire la machine sur un plancher, un pont, un camion ou toute autre surface, vérifier que la surface est capable de supporter la charge.
- Ne jamais dépasser la capacité maximale de la plate-forme spécifiée sur la plate-forme. Maintenir toutes les charges à l'intérieur de la plate-forme, sauf accord de JLG.
- Garder le châssis de la machine à au moins 0,6 m (2 ft) des trous, bosses, dévers, obstructions, débris et revêtements susceptibles de dissimuler des trous et autres dangers au niveau du sol.
- Ne pas pousser ni tirer d'objets avec la flèche.
- Ne jamais tenter d'utiliser la machine comme une grue. N'attacher la machine à aucune structure à proximité. Ne jamais attacher de fils électriques, câbles ou éléments similaires à la plate-forme.
- Si la flèche ou la plate-forme est dans une position telle qu'une ou plusieurs roues ne touchent plus le sol, tout le personnel doit être dégagé avant d'essayer de stabiliser la machine. Utiliser des grues, chariots à fourche ou tout autre équipement approprié pour stabiliser la machine.
- Ne pas utiliser la machine lorsque la vitesse du vent dépasse les spécifications indiquées sur l'échelle de Beaufort du Tableau 1-2. Les facteurs affectant la vitesse du vent incluent l'élévation de la plate-forme, les structures environnantes, les phénomènes météorologiques locaux et les menaces d'orage.
- La vitesse du vent peut être sensiblement plus élevée en hauteur qu'au niveau du sol.
- La vitesse du vent peut changer rapidement. Toujours tenir compte des menaces de phénomènes météorologiques, du temps nécessaire pour abaisser la plate-forme et des méthodes de surveillance des conditions de vent actuelles et potentielles.
- Ne pas couvrir ou augmenter la surface de la charge ni de la plate-forme. Ne pas transporter d'éléments de très grande taille dans la plate-forme lorsque la machine est utilisée à l'extérieur. De tels éléments augmentent la surface de la machine exposée au vent. Plus la surface exposée au vent est grande, moins la machine est stable.
- Ne pas augmenter la taille de la plate-forme à l'aide de modifications ou d'accessoires non agréés.

⚠ AVERTISSEMENT

NE PAS UTILISER LA MACHINE LORSQUE LA VITESSE DU VENT DÉPASSE LES SPÉCIFICATIONS DE LA SECTION 7.2 OU INDIQUÉES SUR LE PANONCEAU DE CHARGE APPOSÉ SUR LE TABLEAU D’AFFICHAGE DE LA PLATE-FORME.

Valeur de Beaufort	Vitesse du vent		Description	Conditions terrestres
	m/s	mph		
0	0-0,2	0	Calme	Calme. La fumée monte verticalement
1	0,3-1,5	1-3	Un peu d’air	Mouvements du vent visibles au niveau de la fumée
2	1,6-3,3	4-7	Légère brise	On sent le vent sur la peau nue. Bruissement des feuilles
3	3,4-5,4	8-12	Brise délicate	Les feuilles et les brindilles sont en mouvement constant
4	5,5-7,9	13-18	Brise modérée	La poussière et les feuilles volantes sont emportées. Les petites branches commencent à bouger.
5	8,0-10,7	19-24	Brise fraîche	Les arbustes oscillent.
6	10,8-13,8	25-31	Forte brise	Les grandes branches bougent. Les drapeaux ondulent presque horizontalement. Il devient difficile d’utiliser un parapluie.
7	13,9-17,1	32-38	Vent frais	Les arbres bougent. Marcher dans le sens inverse du vent requiert un effort.
8	17,2-20,7	39-46	Grand vent frais	Des brindilles sont cassées. Les voitures dévient sur la route.
9	20,8-24,4	47-54	Coup de vent	Légers dommages matériels.

Risques d'écrasement et de collision

- L'ensemble du personnel sur la machine et au sol doit porter un casque homologué.
- Repérer la présence d'obstacles autour et au-dessus de la machine lors de la translation. S'assurer de l'espace disponible au-dessus, en dessous et sur les côtés de la plate-forme lors des opérations.

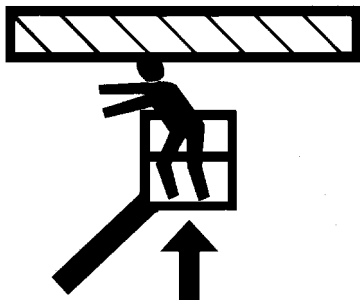

- En cours de fonctionnement, maintenir toutes les parties du corps à l'intérieur de la rambarde de la plate-forme.
- Pour positionner la plate-forme près d'obstacles, utiliser les commandes de la flèche, pas la fonction de translation.
- Toujours se faire aider par un guide de manœuvre en cas de visibilité réduite.

- Tenir le personnel non opérant à une distance d'au moins 1,8 m (6 ft) de la machine pendant son fonctionnement.
- Pour chaque déplacement, l'opérateur doit adapter la vitesse de déplacement à l'état du sol, aux embouteillages, à la visibilité, à l'inclinaison, à l'emplacement du personnel et à d'autres facteurs.
- Tenir compte des distances de freinage en fonction de la vitesse de translation. Lors d'une translation à vitesse élevée, réduire la vitesse de translation avant de s'arrêter. Ne rouler sur des pentes qu'à vitesse réduite.
- Ne pas rouler à des vitesses élevées dans des espaces restreints ou clos, ni en marche arrière.
- Toujours faire preuve d'une extrême prudence afin d'empêcher tout obstacle de heurter ou d'enraver les commandes ou les personnes à bord de la plate-forme.
- Faire en sorte que les opérateurs des autres machines en hauteur ou au sol soient conscients de la présence de la plate-forme. Couper l'alimentation des ponts roulants suspendus.
- Ne pas utiliser au-dessus du personnel au sol. Avertir le personnel de ne pas travailler, se tenir ni se déplacer sous une flèche ou une plate-forme relevée. Si nécessaire, barricader la zone concernée.

1.4 REMORQUAGE, LEVAGE ET TRANSPORT

- Ne jamais laisser du personnel à bord de la plate-forme lors du remorquage, levage ou transport de la machine.
- Ne pas remorquer cette machine, sauf en cas d'urgence, de dysfonctionnement, de panne d'alimentation ou de chargement/déchargement. Se reporter à la section "Procédures d'urgence" du présent manuel pour connaître les procédures de remorquage d'urgence.
- Avant de remorquer, lever ou transporter la machine, s'assurer que la flèche est en position d'arrimage et, le cas échéant, que la plate-forme tournante est verrouillée. Aucun outil ne doit se trouver dans la plate-forme.
- Pour lever la machine, soulever uniquement aux endroits prévus à cet effet. Utiliser un appareil de levage de capacité suffisante.
- Se reporter à la section "Fonctionnement de la machine" du présent manuel pour plus d'informations sur le levage de la machine.

1.5 MAINTENANCE

Cette sous-section décrit les mesures de sécurité générales à observer lors de l'entretien de cette machine. D'autres mesures de sécurité à observer lors de l'entretien de la machine sont insérées au point auquel elles s'appliquent dans ce manuel et le manuel d'entretien et de maintenance. Le personnel d'entretien doit impérativement appliquer ces mesures afin d'éviter tout risque de dommage matériel ou corporel. Pour garantir le fonctionnement sûr de la machine, un programme d'entretien doit être établi par une personne qualifiée et respecté.

Risques liés à l'entretien

- Avant d'effectuer toute opération de réglage ou de réparation, couper l'alimentation de toutes les commandes et s'assurer que toutes les pièces mobiles sont bloquées pour les empêcher de bouger par inadvertance.
- Ne jamais travailler sous une plate-forme relevée tant qu'elle n'a pas été complètement abaissée, si possible, ou soutenue et immobilisée par des étaçons de sécurité, des cales ou des élingues aériennes appropriés.
- NE PAS tenter de réparer ou serrer les flexibles ou raccords hydrauliques pendant que la machine est en marche ou quand le circuit hydraulique est sous pression.

SECTION 1 – CONSIGNES DE SÉCURITÉ

- Toujours relâcher la pression hydraulique de tous les circuits hydrauliques avant de desserrer ou de retirer des composants hydrauliques.
- NE PAS rechercher les fuites à la main. Utiliser plutôt un morceau de carton ou de papier. Porter des gants pour se protéger les mains des projections de liquide.
- Utiliser uniquement les pièces ou composants de rechange approuvés par JLG. Pour être considérés approuvés, les pièces ou composants de rechange doivent être identiques ou équivalents aux pièces ou composants d'origine.
- Ne jamais tenter de déplacer des pièces lourdes sans l'aide d'un appareil mécanique. Ne jamais laisser d'objets lourds dans une position instable. Lorsque des composants de la machine sont soulevés, s'assurer que cette dernière est correctement soutenue.



- Ne pas utiliser la machine comme masse de soudage.
- Lors d'opérations de soudure ou de coupe des métaux, prendre soin de protéger le châssis contre l'exposition directe aux projections de métal en fusion.
- Ne pas faire le plein avec le moteur en marche.
- N'utiliser que des solvants approuvés ininflammables pour nettoyer.
- Ne pas remplacer d'éléments essentiels à la stabilité, tels que les batteries ou les pneus pleins, par des éléments de poids ou de caractéristiques différents. Ne modifier la plate-forme en aucune manière qui affecte la stabilité.
- Consulter le manuel d'entretien et de maintenance pour connaître le poids des éléments de stabilité critiques.

⚠ AVERTISSEMENT

UNE PLATE-FORME MEWP NE PEUT EN AUCUN CAS ÊTRE MODIFIÉE SANS L'ACCORD PRÉALABLE ÉCRIT DU FABRICANT.

Risques liés à la batterie

- Toujours débrancher les batteries lors de l'entretien de composants électriques ou d'opérations de soudure sur la machine.
- Ne pas fumer ni créer de flamme nue ou d'étincelles près d'une batterie lors de son chargement ou de son entretien.
- Ne pas mettre d'outils ni aucun autre objet métallique en contact avec les bornes de la batterie.
- Toujours porter des gants, des lunettes et un masque de protection lors de l'entretien de batteries. Veiller à ce que l'acide des batteries n'entre pas en contact avec la peau ou les vêtements.

⚠ ATTENTION

LE LIQUIDE DES BATTERIES EST EXTRÊMEMENT CORROSIF. ÉVITER TOUT CONTACT AVEC LA PEAU ET LES VÊTEMENTS EN PERMANENCE. RINCER IMMÉDIATEMENT LA ZONE AFFECTÉE À L'EAU CLAIRE ET CONSULTER UN MÉDECIN.

- Ne charger les batteries que dans un endroit bien ventilé.
- Ne pas trop remplir les batteries. N'ajouter de l'eau distillée dans les batteries qu'une fois qu'elles sont complètement chargées.

SECTION 2. RESPONSABILITÉS DE L'UTILISATEUR, PRÉPARATION ET INSPECTION DE LA MACHINE

2.1 FORMATION DU PERSONNEL

Cette plate-forme de travail élévatrice mobile (MEWP) est une plate-forme élévatrice de personnel. Il est donc essentiel qu'elle soit conduite et entretenue uniquement par du personnel formé à cet effet.

Formation de l'opérateur

La formation de l'opérateur doit couvrir les domaines suivants :

1. Lecture et compréhension du manuel d'utilisation et de sécurité.
2. Compréhension approfondie de l'objet et de la fonction des commandes de la plate-forme MEWP, y compris les commandes de la plate-forme, les commandes au sol et les commandes de descente d'urgence.
3. Étiquettes, instructions et avertissements sur la machine.
4. Réglementations, normes et règles de sécurité applicables.
5. Utilisation d'un équipement antichute agréé.
6. Connaissance suffisante du fonctionnement mécanique de la machine pour être en mesure de reconnaître une panne ou un risque de panne.
7. Moyens les plus sûrs d'utiliser la machine à proximité d'obstructions aériennes, d'autres engins en déplacement et d'obstacles, de creux, de trous, de dévers.
8. Protection contre les risques que présentent des conducteurs électriques non isolés.
9. Sélection de la plate-forme MEWP et des options disponibles adaptées au travail à effectuer en tenant compte des exigences particulières de la tâche, avec la participation du propriétaire, de l'utilisateur et/ou du responsable de la plate-forme MEWP.
10. Responsabilité de l'opérateur de s'assurer que tous les occupants de la plate-forme possèdent les connaissances de base nécessaires pour travailler en toute sécurité sur la plate-forme MEWP et de les informer des réglementations, normes et règles de sécurité applicables.
11. Exigence de familiarisation avec l'équipement en plus de la formation.

Encadrement de la formation

La formation doit être dispensée par une personne qualifiée dans une zone ouverte sans obstacle, jusqu'à ce que l'élève démontre sa capacité à conduire et à faire fonctionner la machine en toute sécurité.

Responsabilité de l'opérateur

L'opérateur doit être averti qu'il a la responsabilité et le pouvoir d'éteindre la machine en cas de mauvais fonctionnement ou de tout problème de sécurité au niveau de la machine ou du lieu de travail.

Familiarisation avec la machine

REMARQUE : *Les responsabilités en matière de familiarisation peuvent varier selon la région.*

Seul le personnel dûment formé qui a suivi une formation spécifique à la machine est autorisé à utiliser une plate-forme MEWP. L'utilisateur doit déterminer si le personnel est qualifié pour actionner la plate-forme MEWP avant toute utilisation. L'utilisateur doit s'assurer qu'après s'être familiarisé avec l'équipement, l'opérateur utilise la plate-forme MEWP pendant suffisamment longtemps pour la maîtriser. Si l'utilisateur l'autorise, un opérateur dûment formé peut opter pour une autofamiliarisation et lire, comprendre et appliquer le manuel d'utilisation du fabricant.

Avant d'autoriser un opérateur à utiliser un modèle spécifique de plate-forme MEWP, l'utilisateur doit s'assurer que ce dernier est familiarisé avec les points suivants :

1. Emplacement du compartiment de rangement du manuel et obligation de respecter le ou les manuels associés à la plate-forme MEWP ;

2. Objet et fonction des commandes et des témoins de la machine dans les postes de commande de la plate-forme et au sol ;
3. Objet, emplacement et fonction des commandes d'urgence ;
4. Caractéristiques et limites de fonctionnement ;
5. Caractéristiques et dispositifs ;
6. Accessoires et équipements en option.

2.2 PRÉPARATION, INSPECTION ET MAINTENANCE

Le tableau suivant couvre les inspections et procédures d'entretien de la machine requises par JLG Industries, Inc. Consulter la réglementation locale pour connaître les autres exigences concernant les plates-formes MEWP. Si nécessaire, augmenter la fréquence des inspections et procédures de maintenance quand la machine est utilisée dans un environnement difficile ou hostile, de manière très intensive ou dans des conditions rigoureuses.

SECTION 2 – RESPONSABILITÉS DE L'UTILISATEUR, PRÉPARATION ET INSPECTION DE LA MACHINE

Tableau 2-1. Tableau d'inspection et d'entretien

Type	Fréquence	Responsable principal	Qualification de l'entretien	Référence
Inspection avant mise en route	Chaque jour avant d'utiliser la machine, ou à chaque changement d'opérateur.	Utilisateur ou opérateur	Utilisateur ou opérateur	Manuel d'utilisation et de sécurité
Inspection avant livraison (voir la remarque)	Avant chaque livraison de vente, concession de bail ou location.	Propriétaire, concessionnaire ou utilisateur	Mécanicien JLG qualifié	Manuel d'entretien et de maintenance et formulaire d'inspection JLG applicable
Inspection périodique (voir la note)	En service depuis 3 mois ou 150 heures, selon la première des échéances ; ou Hors service pendant plus de 3 mois ; ou Machine d'occasion.	Propriétaire, concessionnaire ou utilisateur	Mécanicien JLG qualifié	Manuel d'entretien et de maintenance et formulaire d'inspection JLG applicable
Inspection annuelle de la machine (voir la remarque)	Une fois par an, dans les 13 mois suivant l'inspection précédente.	Propriétaire, concessionnaire ou utilisateur	Technicien formé en usine (recommandé)	Manuel d'entretien et de maintenance et formulaire d'inspection JLG applicable
Entretien préventif	Aux intervalles spécifiés dans le manuel d'entretien et de maintenance.	Propriétaire, concessionnaire ou utilisateur	Mécanicien JLG qualifié	Manuel d'entretien et de maintenance

REMARQUE : Les formulaires d'inspection sont disponibles auprès de JLG. Utiliser le manuel d'entretien et de maintenance pour effectuer les inspections.

AVIS

POUR JLG INDUSTRIES, INC., UN TECHNICIEN FORMÉ EN USINE EST UNE PERSONNE QUI A RÉPONDU AVEC SUCCÈS AUX EXIGENCES DE L'ÉCOLE DE FORMATION À L'ENTRETIEN DE JLG POUR LE MODÈLE DE PRODUIT JLG SPÉCIFIQUE.

SECTION 2 – RESPONSABILITÉS DE L'UTILISATEUR, PRÉPARATION ET INSPECTION DE LA MACHINE

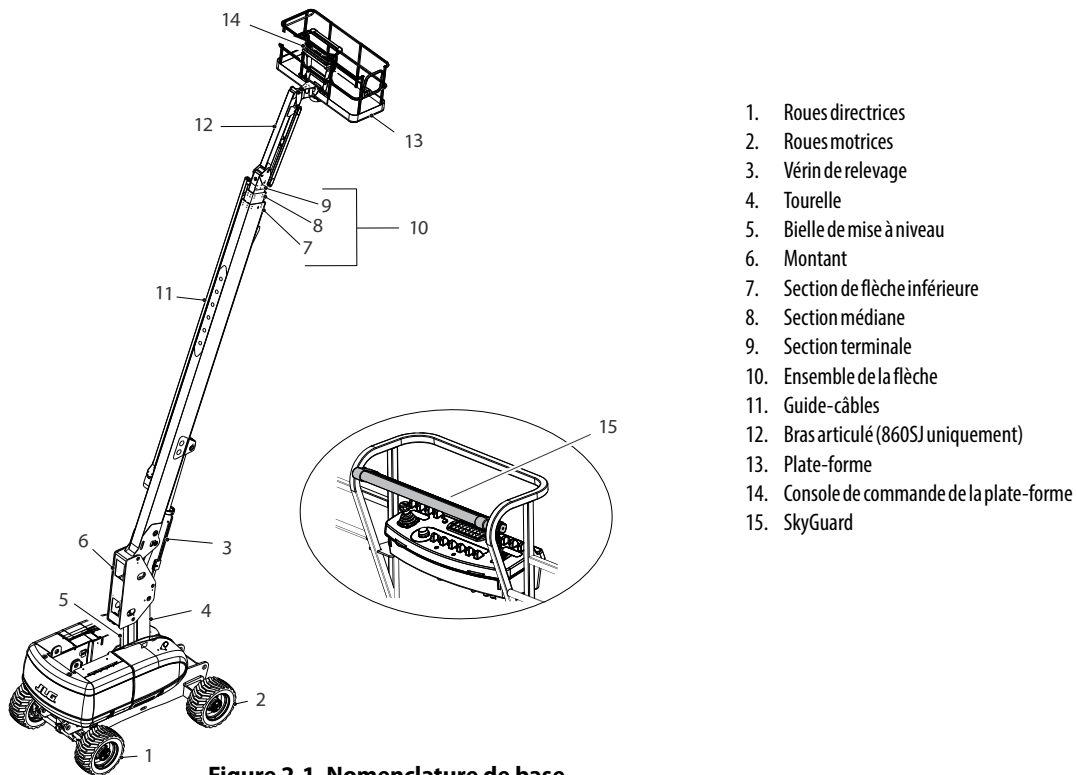

Figure 2-1. Nomenclature de base

OXCD1930

Inspection avant mise en route

L'inspection avant mise en route doit inclure chaque point suivant :

1. **Propreté** – S'assurer de l'absence de fuites (huile, carburant ou liquide de batterie) ou de corps étrangers sur toutes les surfaces. Signaler toute fuite au personnel d'entretien concerné.
2. **Structure** – Inspecter la structure de la machine en vue de détecter les bosselures, dommages, soudures ou métal de base fissurés ou autres anomalies.

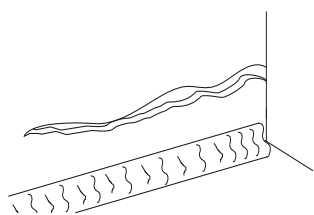

Fissure du métal de base

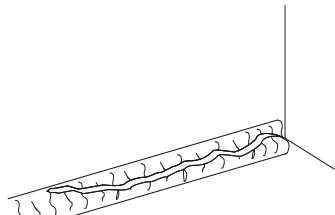

Fissure de la soudure

3. **Autocollants et panonceaux** – Vérifier qu'ils sont tous propres et lisibles. S'assurer qu'aucun autocollant ou panonceau ne manque. Veiller à nettoyer ou remplacer tout autocollant ou panonceau illisible.

4. **Manuels d'utilisation et de sécurité** – S'assurer qu'un exemplaire des manuel d'utilisation et de sécurité, manuel de sécurité EMI (États-Unis uniquement) et manuel des responsabilités ANSI (États-Unis uniquement) se trouve dans la boîte de rangement résistante aux intempéries.
5. **Ronde d'inspection** – Effectuer l'inspection selon les instructions.
6. **Batterie** – La charger selon le besoin.
7. **Carburant** – Ajouter du carburant approprié selon le besoin.
8. **Circuit d'huile moteur** – S'assurer que le niveau d'huile moteur se trouve au repère maximum sur la jauge d'huile et que le bouchon de remplissage est solidement fixé.
9. **Huile hydraulique** – Vérifier le niveau d'huile hydraulique. Veiller à ajouter de l'huile hydraulique selon le besoin.
10. **Contrôle de fonctionnement** – Une fois la ronde d'inspection terminée, effectuer un contrôle de fonctionnement de tous les systèmes dans une zone ne présentant aucun obstacle en hauteur ni au sol. Se reporter à la Section 4 pour des instructions plus spécifiques.
11. **Accessoires** – Pour connaître les instructions spécifiques préconisées pour l'inspection, l'utilisation et l'entretien, consulter la section Accessoires de ce manuel ou l'accessoire installé sur la machine.

SECTION 2 – RESPONSABILITÉS DE L'UTILISATEUR, PRÉPARATION ET INSPECTION DE LA MACHINE

- 12. Portillon de la plate-forme** – Maintenir le portillon et l'espace environnant propre et dégagé. S'assurer que le portillon se referme correctement et qu'il n'est pas courbé ou endommagé. Veiller à ce que le portillon soit fermé à tout moment, sauf lors de l'entrée dans/la sortie de la plate-forme et du chargement/déchargement de matériaux.
- 13. Points de fixation de sangle** – Pendant le fonctionnement, toute personne se trouvant à bord de la plate-forme doit porter un harnais de sécurité attaché par une sangle à un point de fixation agréé. Fixer une (1) seule sangle par point de fixation.

AVERTISSEMENT

**SI LA MACHINE NE FONCTIONNE PAS CORRECTEMENT, L'ÉTEINDRE IMMÉDIATEMENT !
SIGNALER LE PROBLÈME AU PERSONNEL D'ENTRETIEN CONCERNÉ. NE PAS UTILISER
LA MACHINE TANT QU'ELLE PRÉSENTE ENCORE DES RISQUES.**

Ronde d'inspection

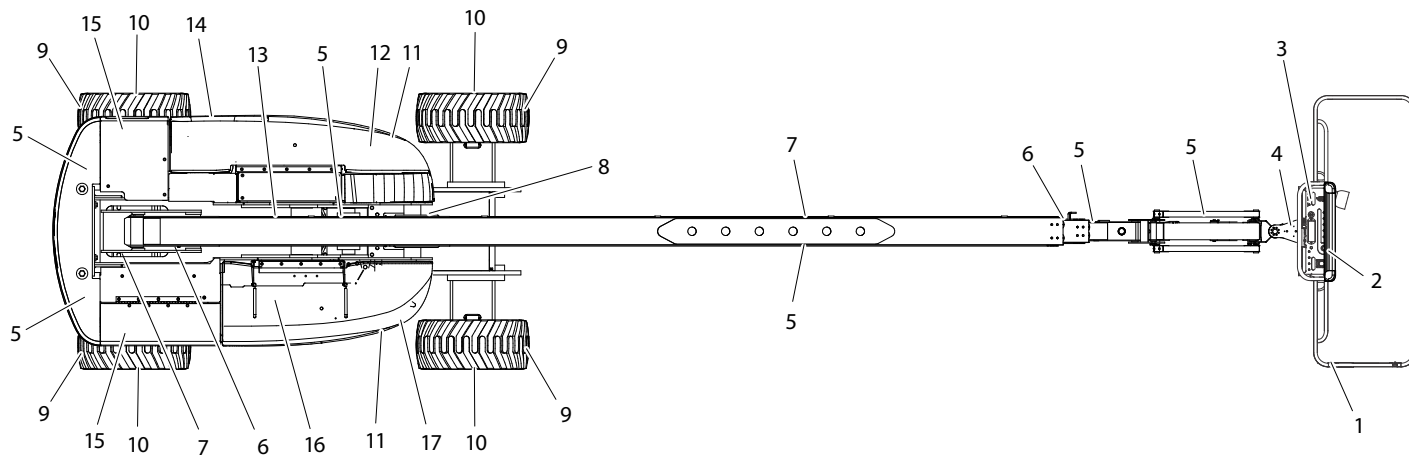

SECTION 2 – RESPONSABILITÉS DE L'UTILISATEUR, PRÉPARATION ET INSPECTION DE LA MACHINE

Commencer la ronde d'inspection par le point 1, comme indiqué sur le schéma. Poursuivre vers la droite (dans le sens inverse des aiguilles d'une montre, vue du dessus) en contrôlant, dans l'ordre, chaque élément de la liste de vérifications suivante.

AVERTISSEMENT

POUR ÉVITER TOUT RISQUE DE BLESSURES, S'ASSURER QUE LA MACHINE EST HORS TENSION. NE PAS FAIRE FONCTIONNER LA MACHINE TANT QUE TOUTES LES DÉFAILLANCES N'ONT PAS ÉTÉ RÉPARÉES.

AVIS

NE PAS OUBLIER DE CONTRÔLER VISUELLEMENT LE DESSOUS DU CHÂSSIS. CETTE ZONE PEUT PRÉSENTER DES PROBLÈMES SUSCEPTIBLES DE CAUSER D'IMPORTANTES DÉGÂTS À LA MACHINE.

NOTE D'INSPECTION : *pour chaque composant, s'assurer qu'il n'y a pas de pièces desserrées ou manquantes, que les composants sont solidement fixés et qu'ils ne présentent pas de dommage apparent, de fuite ou d'usure excessive en plus des autres critères mentionnés.*

- 1. Plate-forme et portillon** – L'interrupteur à pédale fonctionne correctement ; il n'est pas modifié, désactivé, ni bloqué. Verrous et charnières du portillon en état de marche.
- 2. SkyGuard** – Voir la note d'inspection.
- 3. Console de commande de la plate-forme** – Les interrupteurs et les leviers reviennent en position neutre lorsqu'ils sont actionnés puis relâchés, autocollants/panneaux en place et lisibles, fonction des commandes lisible.
- 4. Mécanisme de rotation de la plate-forme** – Voir la note d'inspection.
- 5. Tous les vérins hydrauliques** – Pas de dommages apparents, pivots d'articulation et flexibles hydrauliques en bon état, pas de fuites.
- 6. Contacteurs de fin de course horizontale et de limite de charge** – Les contacteurs fonctionnent correctement.
- 7. Sections de flèche/montants/plate-forme tournante** – Voir la note d'inspection.
- 8. Commande de pivotement** – Pas de dommages.
- 9. Roues et pneus** – Correctement fixés, pas d'écrous de roue manquants. Inspecter en vue de détecter l'usure de la bande de roulement, les coupures, les déchirures ou autres anomalies. Vérifier que les roues sont en bon état et non corrodées.
- 10. Moteur d'entraînement, frein et moyeu** – Pas de trace de fuites.
- 11. Capots** – Voir la note d'inspection.
- 12. Pompe hydraulique auxiliaire** – Voir la note d'inspection.

13. **Roulement de la plate-forme tournante** – Lubrification correcte. Aucune trace de boulons desserrés ni de jeu entre le roulement et la machine.
14. **Console de commande au sol** – Les interrupteurs et les leviers reviennent en position neutre lorsqu'ils sont actionnés puis relâchés, autocollants/panonceaux en place et lisibles, fonction des commandes lisible.
15. **Rotules de tige de raccordement et pivots de fusée de direction** – Voir la note d'inspection.
16. **Robinet d'arrêt d'air (ASOV) (le cas échéant)** – Voir la note d'inspection.
17. **Pompe hydraulique principale** – Voir la note d'inspection.

Contrôle de fonctionnement

Pour effectuer le contrôle de fonctionnement, procéder comme suit :

1. Depuis la console de commande au sol avec la plate-forme vide :
 - a. S'assurer que toutes les commandes de la machine sont désactivées lorsque le bouton d'arrêt d'urgence est enfoncé.
 - b. S'assurer que toutes les commandes s'arrêtent lorsque l'interrupteur des fonctions est relâché.
 - c. Actionner toutes les commandes et vérifier tous les contacteurs de fin de course et disjoncteurs pour s'assurer de leur bon fonctionnement. Toutes les sections de flèche doivent s'étendre/se rétracter ensemble à la même vitesse. Toute différence indique un mouvement retardé et des câbles lâches.
 - d. S'assurer que les commandes de descente manuelle fonctionnent correctement, comme décrit dans la Section 5.5 de ce manuel.

AVERTISSEMENT

SI UN MOUVEMENT RETARDÉ EST DÉTECTÉ DANS LE FONCTIONNEMENT DES CÂBLES, ABAISSER LA PLATE-FORME EN POSITION D'ARRIMAGE, ARRÊTER LA MACHINE ET FAIRE INSPECTER/RÉPARER LES CÂBLES PAR UN MÉCANICIEN FORMÉ EN USINE. DES CÂBLES LÂCHES OU MAL RÉGLÉS PEUVENT PROVOQUER DES BLESSURES GRAVES, VOIRE MORTELLES.

SECTION 2 – RESPONSABILITÉS DE L'UTILISATEUR, PRÉPARATION ET INSPECTION DE LA MACHINE

2. Depuis la console de commande de la plate-forme :
 - a. S'assurer que la console de commande est solidement fixée au bon emplacement.
 - b. Vérifier que toutes les protections d'interrupteurs ou les dispositifs de blocage sont en place.
 - c. Actionner toutes les commandes et vérifier tous les contacteurs de fin de course et disjoncteurs.
 - d. S'assurer que toutes les commandes de la machine sont désactivées lorsque le bouton d'arrêt d'urgence est enfoncé.
 - e. Actionner toutes les fonctions et s'assurer de leur bon fonctionnement. Toutes les sections de flèche doivent s'étendre/se rétracter ensemble à la même vitesse. Toute différence indique un mouvement retardé et des câbles lâches.
3. Plate-forme en position de transport (d'arrimage) :
 - a. Conduire la machine sur une pente, sans dépasser l'inclinaison admissible, et s'arrêter pour s'assurer que les freins la retiennent.
 - b. Vérifier que le témoin de basculement s'allume pour s'assurer d'un fonctionnement correct.
4. Faire pivoter la flèche au-dessus de l'un des coins arrière de la machine et vérifier que le témoin de direction de translation est allumé et que l'interrupteur de direction de translation prioritaire est utilisé pour activer la commande de translation.
5. La machine étant positionnée sur une surface uniforme et ferme, dans les limites de la pente de service maximale, relever la flèche d'environ 11 degrés au-dessus de l'horizontale. Sélectionner le mode de translation rapide. Tenter de conduire avec précaution et s'assurer que la vitesse de translation est réduite.

⚠ AVERTISSEMENT

SI UN MOUVEMENT RETARDÉ EST DÉTECTÉ DANS LE FONCTIONNEMENT DES CÂBLES, ABAISSER LA PLATE-FORME EN POSITION D'ARRIMAGE, ARRÊTER LA MACHINE ET FAIRE INSPECTER/RÉPARER LES CÂBLES PAR UN MÉCANICIEN FORMÉ EN USINE. DES CÂBLES LÂCHES OU MAL RÉGLÉS PEUVENT PROVOQUER DES BLESSURES GRAVES, VOIRE MORTELLES.

Test de la fonction SkyGuard

REMARQUE : Voir la Section 4.11 pour plus d'informations sur l'utilisation de SkyGuard.

Depuis la console de la plate-forme dans une zone sans obstacles :

1. Actionner la fonction d'extension.
2. Activer le capteur SkyGuard :
 - a. **SkyGuard** – Appliquer une force d'environ 222 Nm (50 lb) sur la barre jaune.
 - b. **SkyGuard – SkyLine** – Appuyer sur le câble pour rompre la connexion magnétique entre le câble et le support de droite.
 - c. **SkyGuard – SkyEye** – Placer un bras ou une main dans la trajectoire du faisceau du capteur.
3. Une fois le capteur activé, vérifier les conditions suivantes :
 - a. La fonction d'extension s'arrête et la fonction de rétraction s'active pendant une courte durée.
 - b. L'avertisseur retentit.
 - c. Si la machine est équipée d'un gyrophare SkyGuard, le gyrophare s'allume.

REMARQUE : Si SkyGuard est activé avec le système Soft Touch, les fonctions sont arrêtées au lieu d'être inversées.

4. Désactiver le capteur SkyGuard, relâcher les commandes, puis actionner l'interrupteur à pédale. S'assurer que la machine peut fonctionner normalement.

REMARQUE : Sur les machines équipées de SkyLine, rattacher l'extrémité magnétique du câble au support.

Si SkyGuard reste activé après l'inversion ou l'arrêt des fonctions, appuyer sans relâcher sur l'interrupteur de priorité manuelle sur SkyGuard pour pouvoir utiliser normalement les fonctions de la machine jusqu'à ce que le capteur soit désactivé.

2.3 CONTACTEURS DE PROXIMITÉ HORIZONTALE ET DE LIMITE DE CHARGE

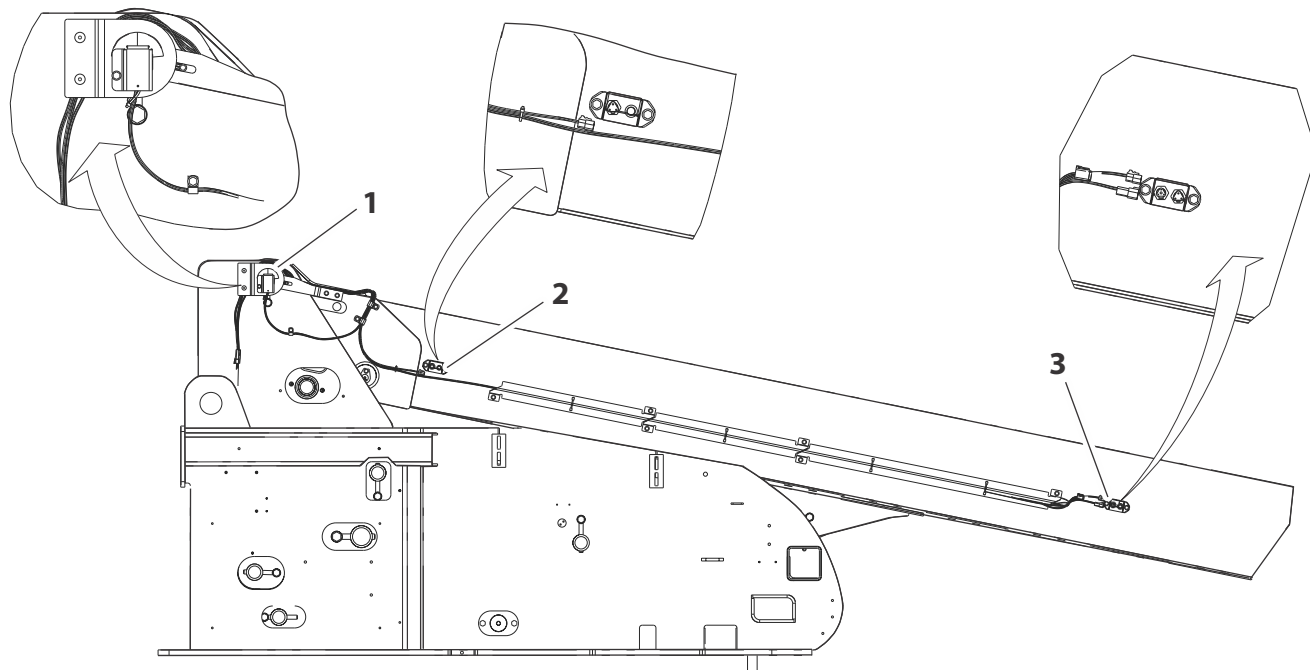

Figure 2-2. Capteurs de proximité horizontale et de limite de charge – Fiche 1 de 2

OAC02300

Composant	Description	Caractéristique de fonctionnement
1	Capteur de l'ensemble inférieur	Indique que la flèche n'est plus en position de transport et que les limites de la zone de charge ont été atteintes.
2	Capteur de proximité de transport de flèche	Signale que la flèche n'est plus en position de transport.
3	Capteur de proximité de limite de charge	Indique que la limite de la zone de charge a été atteinte.

Figure 2-3. Capteurs de proximité horizontale et de limite de charge – Fiche 2 de 2

2.4 TEST DE BLOCAGE DE L'ESSIEU OSCILLANT (LE CAS ÉCHÉANT)

AVIS

LE TEST DU SYSTÈME DE BLOCAGE DOIT ÊTRE EFFECTUÉ TOUS LES TROIS MOIS, DÈS QU'UN COMPOSANT SYSTÈME EST REMPLACÉ OU LORSQUE L'ON SOUÇONNE UNE DÉFAILLANCE DU SYSTÈME.

REMARQUE : *Avant de commencer à tester les vérins de blocage, s'assurer que la flèche est complètement rétractée, abaissée et centrée entre les roues motrices.*

1. Placer une cale de 15,2 cm (6 in) de haut et une rampe d'ascension devant la roue avant gauche.
2. Depuis la console de commande de la plate-forme, démarquer le moteur.
3. Placer le levier de commande de Translation sur marche avant et conduire doucement la machine sur la rampe d'ascension jusqu'à ce que la roue avant gauche soit sur la cale.
4. Actionner doucement le levier de commande de Pivotement et placer la flèche au-dessus du côté droit de la machine.
5. Une fois la flèche placée au-dessus du côté droit de la machine, placer le levier de commande de Translation sur marche arrière et reculer la machine pour la descendre de la cale et de la rampe.
6. Demander à une autre personne de vérifier si la roue avant gauche ou arrière droite reste relevée au-dessus du sol.
7. Actionner doucement le levier de commande de Pivotement et replacer la flèche en position d'arrimage (centrée entre les roues motrices). Une fois la flèche centrée en position d'arrimage, les vérins de blocage doivent se relâcher et permettre à la roue de reposer sur le sol. Il se peut qu'il soit nécessaire d'actionner la commande de Translation pour relâcher les vérins.
8. Placer la cale de 15,2 cm (6 in) de haut et la rampe d'ascension devant la roue avant droite.
9. Placer le levier de commande de Translation sur Marche avant et conduire doucement la machine sur la rampe d'ascension jusqu'à ce que la roue avant droite soit sur la cale.
10. Une fois la flèche placée au-dessus du côté gauche de la machine, placer le levier de commande de Translation sur marche arrière et reculer la machine pour la descendre de la cale et de la rampe.
11. Demander à une autre personne de vérifier si la roue avant droite ou arrière gauche reste relevée au-dessus du sol.
12. Actionner doucement le levier de commande de Pivotement et replacer la flèche en position d'arrimage (centrée entre les roues motrices). Une fois la flèche centrée en position d'arrimage, les vérins de blocage doivent se relâcher et permettre à la roue de reposer sur le sol. Il se peut qu'il soit nécessaire d'actionner la commande de Translation pour relâcher les vérins.
13. Si les vérins de blocage ne fonctionnent pas correctement, demander à du personnel qualifié de réparer la panne avant de remettre la machine en service.

SECTION 3. COMMANDES ET INDICATEURS DE LA MACHINE

3.1 GÉNÉRALITÉS

AVIS

LE FABRICANT N'A AUCUN CONTRÔLE DIRECT SUR L'UTILISATION ET LE FONCTIONNEMENT DE LA MACHINE. LE RESPECT DES PRATIQUES DE SÉCURITÉ APPROPRIÉES RELÈVE DE LA RESPONSABILITÉ DE L'UTILISATEUR ET DE L'OPÉRATEUR.

Cette section fournit les informations nécessaires à la compréhension des fonctions des commandes.

3.2 COMMANDES ET INDICATEURS

REMARQUE: Les panneaux des témoins utilisent des symboles de forme différente pour indiquer à l'opérateur les différentes situations de fonctionnement qui peuvent se présenter. La signification de ces symboles est expliquée ci-après.



Signale une situation potentiellement dangereuse qui, si elle n'est pas corrigée, risque d'entraîner des blessures graves voire mortelles. Ce témoin est rouge.



Signale une condition de fonctionnement anormale qui, si elle n'est pas corrigée, peut entraîner des dégâts ou la panne de la machine. Ce témoin est jaune.



Indique des informations importantes sur les conditions de fonctionnement, par exemple les procédures essentielles pour un fonctionnement en toute sécurité. Ce témoin est vert, à l'exception du témoin de charge qui peut être vert ou jaune en fonction de la position de la plate-forme.

SECTION 3 – COMMANDES ET INDICATEURS DE LA MACHINE

1. Panneau des témoins
2. Extension
3. Pivotement
4. Relevage
5. Sélecteur Plate-forme/Sol
6. Compteur horaire
7. Alimentation/arrêt d'urgence
8. Démarrage du moteur/Alimentation auxiliaire
9. Non utilisé
10. Mise à niveau prioritaire de la plate-forme
11. Rotation plate-forme
12. Non utilisé
13. Robinet d'arrêt d'air (ASOV) (le cas échéant)

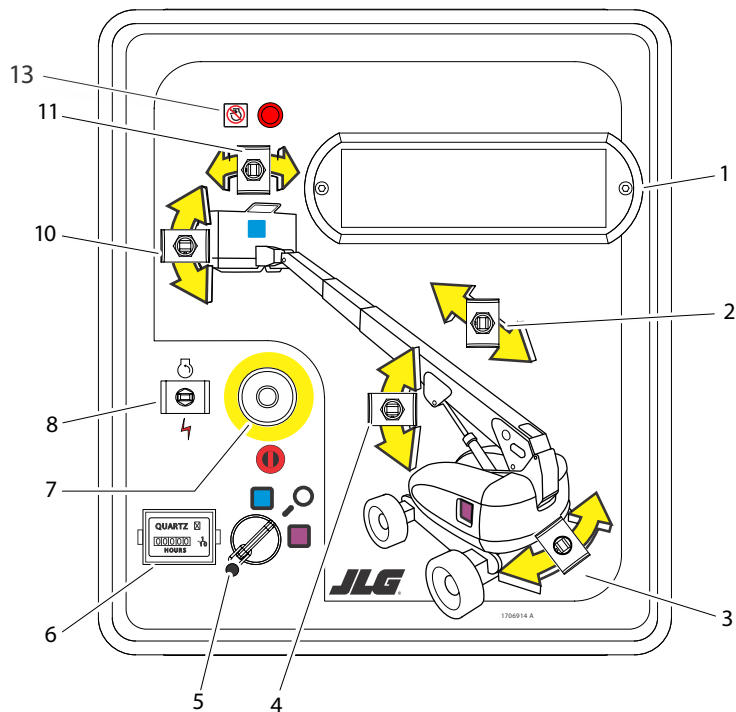

Figure 3-1. Console de commande au sol – 800S sans MSSO

OXCD1900

1. Panneau des témoins
2. Extension
3. Pivotement
4. Relevage
5. Sélecteur Plate-forme/Sol
6. Compteur horaire
7. Alimentation/arrêt d'urgence
8. Démarrage du moteur/Alimentation auxiliaire
9. Non utilisé
10. Mise à niveau prioritaire de la plate-forme
11. Rotation plate-forme
12. Système de sécurité prioritaire de la machine (MSSO)

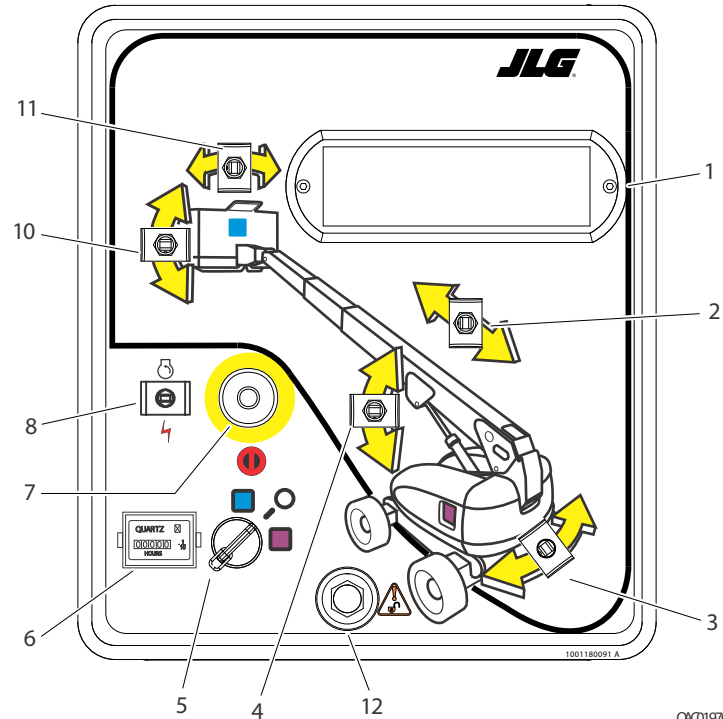

Figure 3-2. Console de commande au sol – 800S avec MSSO

OAC01970

SECTION 3 – COMMANDES ET INDICATEURS DE LA MACHINE

1. Panneau des témoins
2. Extension
3. Pivotement
4. Relevage
5. Sélecteur Plate-forme/Sol
6. Compteur horaire
7. Alimentation/arrêt d'urgence
8. Démarrage du moteur/Alimentation auxiliaire
9. Non utilisé
10. Mise à niveau prioritaire de la plate-forme
11. Rotation de la plate-forme
12. Système de sécurité prioritaire de la machine (MSSO)
13. Non utilisé
14. Filtre à particules diesel (FAP)

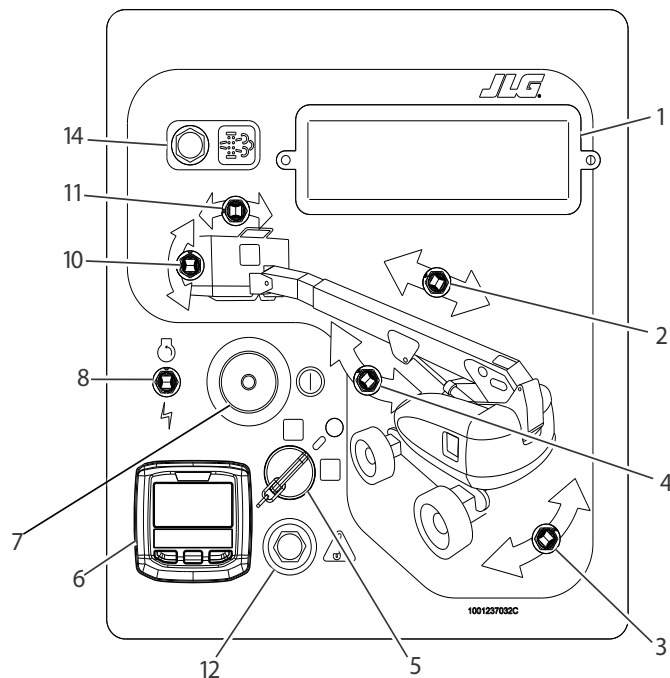

Figure 3-3. Console de commande au sol – 800S avec MSSO et FAP

1. Panneau des témoins
2. Extension
3. Pivotement
4. Relevage
5. Sélecteur Plate-forme/Sol
6. Compteur horaire
7. Alimentation/arrêt d'urgence
8. Démarrage du moteur/Alimentation auxiliaire
9. Bras articulé
10. Mise à niveau prioritaire de la plate-forme
11. Rotation plate-forme
12. Non utilisé
13. Robinet d'arrêt d'air (ASOV) (le cas échéant)

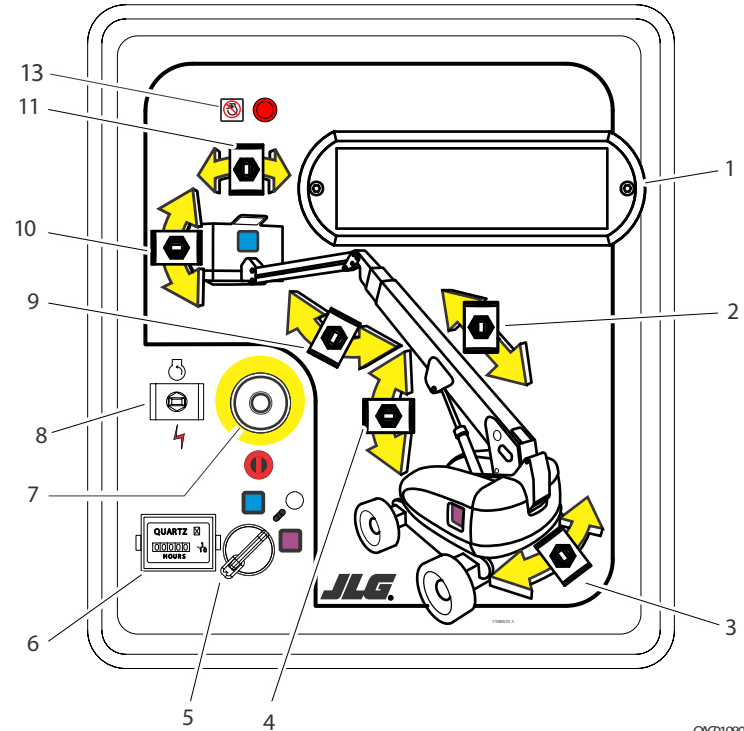

Figure 3-4. Console de commande au sol – 860SJ sans MSSO

OXD1980

SECTION 3 – COMMANDES ET INDICATEURS DE LA MACHINE

1. Panneau des témoins
2. Extension
3. Pivotement
4. Relevage
5. Sélecteur Plate-forme/Sol
6. Compteur horaire
7. Alimentation/arrêt d'urgence
8. Démarrage du moteur/Alimentation auxiliaire
9. Bras articulé
10. Mise à niveau prioritaire de la plate-forme
11. Rotation plate-forme
12. Système de sécurité prioritaire de la machine (MSSO)

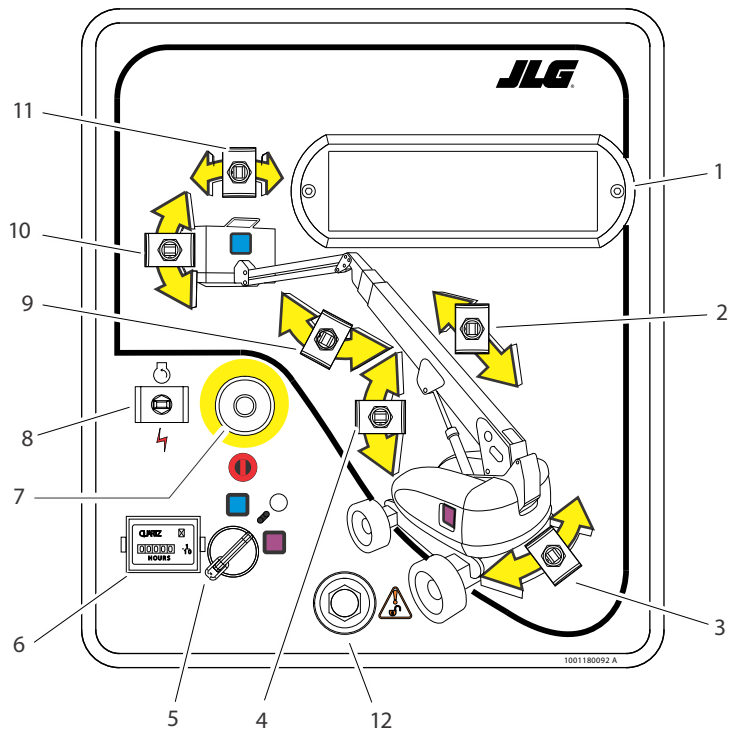

Figure 3-5. Console de commande au sol – 860SJ avec MSSO

OX01990

1. Panneau des témoins
2. Extension
3. Pivotement
4. Relevage
5. Sélecteur Plate-forme/Sol
6. Compteur horaire
7. Alimentation/arrêt d'urgence
8. Démarrage du moteur/Alimentation auxiliaire
9. Bras articulé
10. Mise à niveau prioritaire de la plate-forme
11. Rotation de la plate-forme
12. Système de sécurité prioritaire de la machine (MSSO)
13. Non utilisé
14. Filtre à particules diesel (FAP)

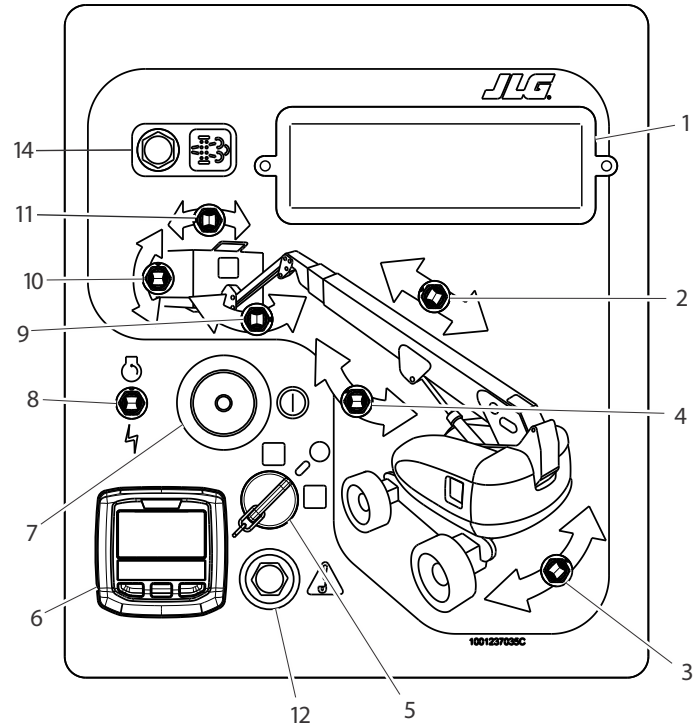

Figure 3-6. Console de commande au sol – 860SJ avec MSSO et FAP

⚠ AVERTISSEMENT

POUR ÉVITER TOUT RISQUE DE BLESSURES GRAVES, NE PAS FAIRE FONCTIONNER LA MACHINE SI UN DES LEVIERS DE COMMANDE OU INTERRUPTEURS À BASCULE CONTRÔLANT LE MOUVEMENT DE LA PLATE-FORME NE REVIENT PAS EN POSITION D'ARRÊT OU NEUTRE LORSQU'IL EST RELÂCHÉ.

Console de commande au sol

(Voir Figure 3-1., Figure 3-2., Figure 3-4. et Figure 3-5.)

REMARQUE : Lorsque l'interrupteur d'alimentation/d'arrêt d'urgence est en position de marche alors que le moteur ne tourne pas, une alarme sonore signale que le contact est mis.

⚠ ATTENTION

LORSQUE LA MACHINE EST ÉTEINTE, L'INTERRUPTEUR PRINCIPAL/D'ARRÊT D'URGENCE DOIT ÊTRE PLACÉ EN POSITION D'ARRÊT POUR ÉCONOMISER LES BATTERIES.

1. Panneau des témoins

Le panneau des DEL témoins est constitué de témoins qui signalent des problèmes ou l'utilisation des fonctions durant le fonctionnement de la machine.

⚠ AVERTISSEMENT

POUR ÉVITER TOUT RISQUE DE BLESSURES GRAVES, NE PAS FAIRE FONCTIONNER LA MACHINE SI UN DES LEVIERS DE COMMANDE OU INTERRUPTEURS À BASCULE CONTRÔLANT LE MOUVEMENT DE LA PLATE-FORME NE REVIENT PAS EN POSITION D'ARRÊT LORSQU'IL EST RELÂCHÉ.

2. Commande d'extension

Permet d'étendre et de rétracter la flèche.

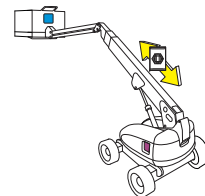

3. Commande de pivotement

Permet de faire pivoter la plate-forme tournante de 360° de manière continue.

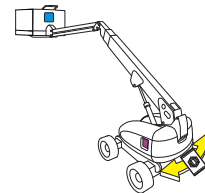

4. Commande de relevage

Permet de relever et d'abaisser la flèche.

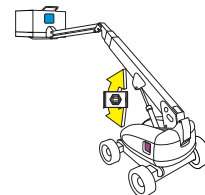

SECTION 3 – COMMANDES ET INDICATEURS DE LA MACHINE

REMARQUE : Lorsque le sélecteur Plate-forme/Sol est en position centrale, l'alimentation vers les commandes des deux consoles de commande est coupée. Retirer la clé pour empêcher que ces commandes ne soient actionnées. Il est possible de retirer la clé en position plate-forme sur les machines CE. En cas d'urgence, la clé doit être accessible au personnel au sol.



5. Sélecteur Plate-forme/Sol

Le sélecteur à clé à trois positions alimente la console de commande de la plate-forme lorsqu'il est placé en position Plate-forme. Lorsque la clé du sélecteur est placée en position Sol, seules les commandes au sol sont utilisables.



6. Compteur horaire

Enregistre le nombre d'heures de fonctionnement de la machine lorsque le moteur tourne. En le connectant au circuit de pression d'huile du moteur, seules les heures de fonctionnement du moteur sont enregistrées. Le compteur horaire enregistre jusqu'à 9 999,9 heures et ne peut pas être remis à zéro.

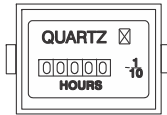

REMARQUE : Sur les machines à moteurs diesel, lorsque le témoin de préchauffage est allumé (jaune), attendre qu'il s'éteigne avant de lancer le moteur.

7. Interrupteur d'alimentation/arrêt d'urgence

Interrupteur rouge en forme de champignon à deux positions qui, lorsqu'il est tiré (activé), alimente le sélecteur Plate-forme/Sol. Lorsqu'il est enfoncé (désactivé), l'alimentation vers le sélecteur Plate-forme/Sol est coupée.



8. Interrupteur de démarrage du moteur/d'alimentation auxiliaire

Pour démarrer le moteur, maintenir l'interrupteur vers le haut jusqu'à ce que le moteur démarre.

Pour utiliser l'alimentation auxiliaire, cet interrupteur doit être tenu vers le bas pendant toute la durée d'utilisation de la pompe auxiliaire. L'alimentation auxiliaire ne peut être utilisée que si le moteur ne tourne pas.



REMARQUE : L'alimentation auxiliaire ne fonctionne qu'en l'absence de pression d'huile moteur, elle est désactivée lorsque le moteur tourne.

REMARQUE : Les commandes sont exécutées à une vitesse inférieure à la normale en raison du débit plus faible de l'huile hydraulique fournie.

SECTION 3 – COMMANDES ET INDICATEURS DE LA MACHINE

⚠ ATTENTION

LORSQUE L'ALIMENTATION AUXILIAIRE EST UTILISÉE, NE PAS ACTIONNER PLUS D'UNE COMMANDE À LA FOIS. (CELA RISQUE DE SURCHARGER LA POMPE AUXILIAIRE.)

9. Bras articulé (le cas échéant)

Permet de relever et d'abaisser le bras articulé.

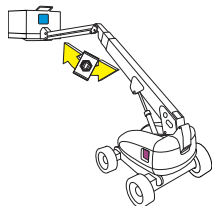

⚠ AVERTISSEMENT

UTILISER UNIQUEMENT LA FONCTION DE MISE À NIVEAU PRIORITAIRE DE LA PLATE-FORME POUR PROCÉDER À UNE LÉGÈRE MISE À NIVEAU DE LA PLATE-FORME. UN USAGE INAPPROPRIÉ PEUT CAUSER LE DÉPORT OU LA CHUTE DE LA CHARGE/DE L'OCCUPANT. LE NON-RESPECT DE CES INSTRUCTIONS PEUT PROVOQUER DES BLESSURES GRAVES, VOIRE MORTELLES.

10. Mise à niveau prioritaire de la plate-forme

Interrupteur à trois positions qui permet à l'opérateur de régler le dispositif de mise à niveau automatique. Cet interrupteur permet d'ajuster le niveau de la plate-forme lors de la montée/descente d'une pente, par exemple.

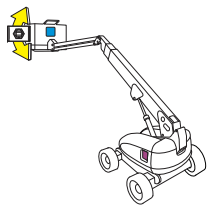

11. Rotation de la plate-forme

Assure la rotation de la plate-forme.

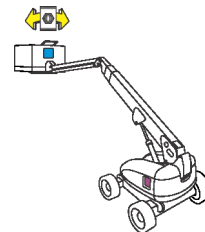

12. Système de sécurité prioritaire de la machine (MSSO) (le cas échéant)

Permet de prendre, d'urgence, la priorité sur les commandes de fonctions qui sont bloquées en cas d'activation du système de détection de charge.



13. Robinet d'arrêt d'air (ASOV) (le cas échéant)

La DEL ASOV rouge indique que le robinet a été actionné.



14. Filtre à particules diesel (FAP) (le cas échéant)

Ce bouton est utilisé pour lancer le nettoyage du système d'échappement à l'arrêt.



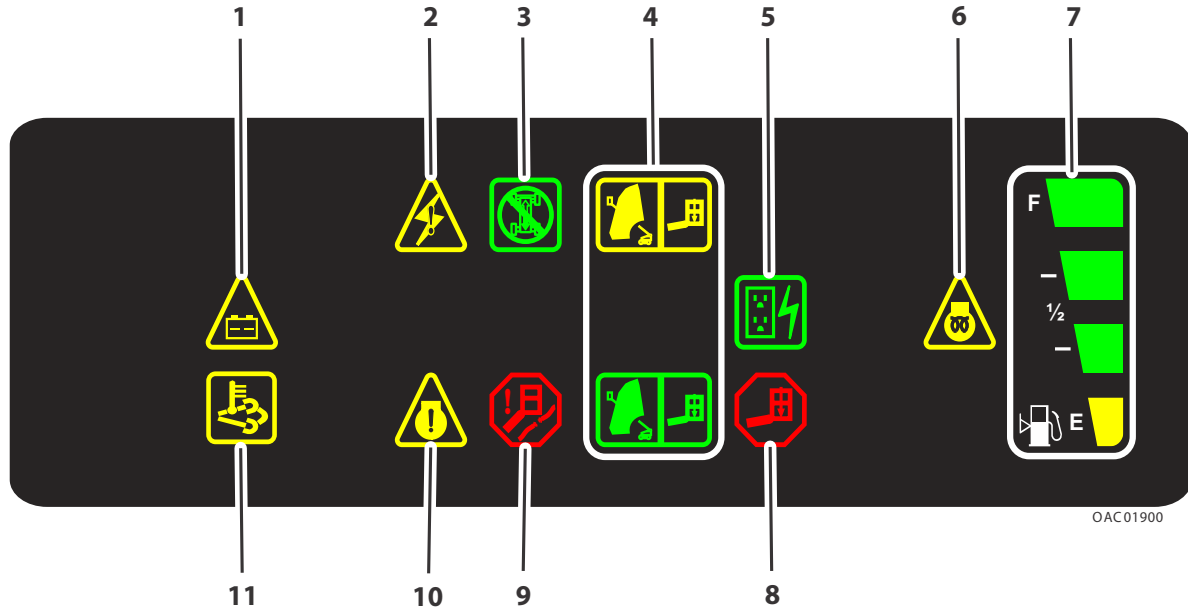

OAC01900

- | | | | |
|---|-----------------------------|-------------------------------------|-------------------------------|
| 1. Charge des batteries | 4. Charge de la plate-forme | 7. Niveau de carburant | 10. Erreur du moteur |
| 2. Alerte du système | 5. Générateur | 8. Surcharge de la plate-forme | 11. Température des émissions |
| 3. Translation et direction désactivées | 6. Bougie de préchauffage | 9. Entretien des câbles métalliques | |

Figure 3-7. Panneau des témoins des commandes au sol

SECTION 3 – COMMANDES ET INDICATEURS DE LA MACHINE

Panneau des témoins des commandes au sol

(Voir la Figure 3-7., Panneau des témoins des commandes au sol.)

REMARQUE : Les témoins restent allumés environ 1 seconde quand la clé est placée en position de marche pour l'auto test.

1. Témoin de charge des batteries

Indique un problème dans la batterie ou le circuit de charge, et informe qu'un entretien est requis.



2. Témoin d'alerte du système

Ce témoin s'allume lorsque le système de contrôle JLG a détecté un état anormal et qu'un code d'anomalie a été enregistré dans la mémoire du système. Consulter le manuel d'entretien pour des instructions sur les codes d'anomalie et savoir comment les rechercher. Le témoin d'alerte du système reste allumé 2 à 3 secondes quand la clé est placée en position de MARCHE pour l'auto test.



3. Témoin de translation et direction désactivées

Indique que la fonction de translation et direction désactivées a été activée.



4. Témoin de charge de la plate-forme

Indique la zone de charge de la plate-forme en fonction de sa position actuelle. Des charges limitées sont autorisées dans des positions restreintes de la plate-forme (longueurs de flèche plus courtes et angle de flèche plus important).



REMARQUE : Se reporter aux autocollants de charge sur la machine pour les charges de la plate-forme limitées et sans condition.

5. Générateur

Indique que le générateur est en marche.



SECTION 3 – COMMANDES ET INDICATEURS DE LA MACHINE

6. Témoin de préchauffage

Indique que les bougies de préchauffage sont allumées. Les bougies de préchauffage sont automatiquement allumées avec le circuit d'allumage et restent allumées pendant environ 7 secondes. Ne faire démarrer le moteur qu'une fois le témoin éteint.



7. Témoin de niveau de carburant

Indique le niveau de carburant dans le réservoir.

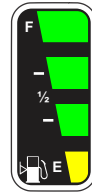

8. Témoin de surcharge de la plate-forme

Indique que la plate-forme a été surchargée.



9. Témoin d'entretien des câbles métalliques

Lorsqu'il est allumé, ce témoin indique que les câbles sont desserrés ou cassés et doivent être réparés ou réglés avant utilisation.



10. Témoin d'erreur du moteur

Indique une défaillance du moteur et qu'un entretien est requis.



11. Témoin de température des émissions

Le témoin s'allume lorsque le capteur de contrôle des émissions du moteur atteint une température élevée.



SECTION 3 – COMMANDES ET INDICATEURS DE LA MACHINE

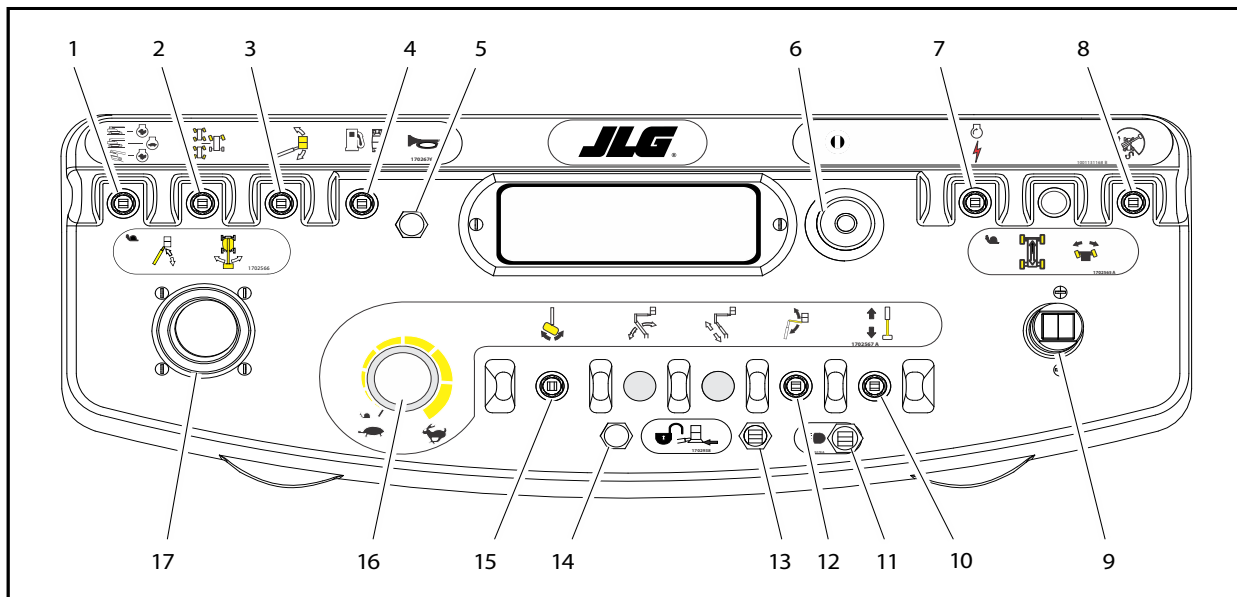

- | | | | |
|--|--|--|--|
| 1. Sélecteur de vitesse de déplacement/couple | 6. Alimentation/arrêt d'urgence | 10. Extension | 14. Témoin Soft Touch/SkyGuard/SkySense |
| 2. Sélecteur de direction | 7. Démarrage du moteur/
Alimentation auxiliaire | 11. Éclairage | 15. Rotation plate-forme |
| 3. Mise à niveau prioritaire de la plate-forme | 8. Direction de translation prioritaire | 12. Bras articulé (le cas échéant) | 16. Bouton de vitesse des commandes |
| 4. Sélection du carburant | 9. Translation/direction | 13. Priorité manuelle Soft Touch/SkyGuard/
SkySense | 17. Contrôleur de relevage/pivotement
de la flèche principale |

Figure 3-8. Console de la plate-forme

Console de la plate-forme

(Voir la Figure 3-8., Console de la plate-forme)

⚠ AVERTISSEMENT

POUR ÉVITER TOUT RISQUE DE BLESSURES GRAVES, NE PAS FAIRE FONCTIONNER LA MACHINE SI UN DES LEVIERS DE COMMANDE OU INTERRUPTEURS À BASCULE CONTRÔLANT LE MOUVEMENT DE LA PLATE-FORME NE REVIENT PAS EN POSITION D'ARRÊT OU NEUTRE LORSQU'IL EST RELÂCHÉ.

1. Sélecteur de vitesse de déplacement/couple

La machine a un sélecteur à trois positions — Lorsqu'il est placé vers l'avant, ce sélecteur fournit la vitesse de déplacement maximum. Lorsqu'il est placé vers l'arrière, il fournit le couple maximum pour les terrains difficiles et en pente. La position centrale permet de conduire la machine aussi calmement que possible.

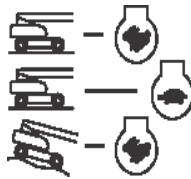

2. Sélecteur de direction (le cas échéant)

Si la machine est équipée de quatre roues directrices, l'opérateur peut choisir l'action du circuit de direction. La position centrale du sélecteur donne une direction train avant classique sans affectation des roues arrière. Il s'agit de la position pour conduire normalement à des vitesses maximum. La position avant convient à la translation "en crabe". Dans ce mode, les essieux avant et arrière sont orientés dans la même direction,

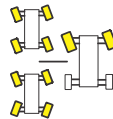

ce qui permet au châssis de se déplacer latéralement tout en avançant. Utiliser ce mode pour positionner la machine dans des allées ou contre des bâtiments. La position arrière s'applique à la direction "coordonnée". Dans ce mode, les essieux avant et arrière s'orientent dans les directions opposées pour permettre un rayon de braquage très serré afin de manœuvrer dans les zones confinées.

Pour resynchroniser les essieux avant et arrière, placer les roues motrices arrière dans la position de translation avant en sélectionnant la translation "en crabe" ou "coordonnée", puis sélectionner la direction avant (position centrale du sélecteur) pour revenir au mode de direction normal.

⚠ AVERTISSEMENT

UTILISER UNIQUEMENT LA FONCTION DE MISE À NIVEAU PRIORITAIRE DE LA PLATE-FORME POUR PROCÉDER À UNE LÉGÈRE MISE À NIVEAU DE LA PLATE-FORME. UN USAGE INAPPROPRIÉ PEUT CAUSER LE DÉPORT OU LA CHUTE DE LA CHARGE/DÉS OCCUPANTS. LE NON-RESPECT DE CES INSTRUCTIONS PEUT PROVOQUER DES BLESSURES GRAVES, VOIRE MORTELLES.

3. Mise à niveau prioritaire de la plate-forme

Interrupteur à trois positions qui permet à l'opérateur de régler le dispositif de mise à niveau automatique. Cet interrupteur permet d'ajuster le niveau de la plate-forme lors de la montée/descente d'une pente, par exemple.



SECTION 3 – COMMANDES ET INDICATEURS DE LA MACHINE

4. Sélection de carburant (moteur bicarburant uniquement) (le cas échéant)



Ce sélecteur permet de choisir entre essence et GPL en le plaçant sur la position appropriée. Il est inutile de purger le circuit de carburant avant de passer d'un type de carburant à l'autre. Cela évite toute attente lorsque l'on change de type de carburant alors que le moteur tourne.

5. Avertisseur



Avertisseur de type bouton-poussoir qui alimente un appareil d'avertissement sonore en courant électrique lorsqu'il est enfoncé.

6. Interrupteur d'alimentation/arrêt d'urgence



Interrupteur rouge en forme de champignon à deux positions qui, lorsqu'il est tiré (activé), alimente les commandes de la plate-forme. Lorsqu'il est enfoncé (désactivé), l'alimentation vers les commandes de la plate-forme est coupée.

7. Démarrage du moteur/alimentation auxiliaire



Lorsque l'interrupteur est poussé vers l'avant, il met sous tension le démarreur pour pouvoir faire démarrer le moteur.

L'interrupteur d'alimentation auxiliaire met sous tension la pompe hydraulique à moteur électrique. (L'interrupteur doit être maintenu pendant toute la durée d'utilisation de la pompe auxiliaire).



La pompe auxiliaire est destinée à fournir un débit d'huile suffisant pour actionner les principales fonctions de la machine en cas de panne de la pompe principale ou du moteur. La pompe auxiliaire permet de relever, d'étendre et de faire pivoter la flèche.

8. Direction de translation prioritaire



Une fois que la flèche a pivoté au-dessus des pneus arrière, voire au-delà dans un sens ou dans l'autre, le témoin de direction de translation doit s'allumer dès que la commande de translation est sélectionnée. Appuyer sur l'interrupteur, puis le relâcher et, dans un délai de 3 secondes, déplacer la commande de translation/direction pour activer soit la translation, soit la direction. Avant de conduire la machine, observer le sens des flèches de direction noires/blanches sur le châssis et les commandes de la plate-forme. Déplacer les commandes de translation vers la flèche correspondant au sens de déplacement prévu de la machine.

REMARQUE: Les leviers des commandes de relevage, de pivotement et de translation sont montés sur ressorts et reviennent automatiquement en position neutre (arrêt) lorsqu'ils sont relâchés.

⚠ AVERTISSEMENT

POUR ÉVITER TOUT RISQUE DE BLESSURES GRAVES, NE PAS FAIRE FONCTIONNER LA MACHINE SI UN DES LEVIERS DE COMMANDE OU INTERRUPTEURS À BASCULE CONTRÔLANT LE MOUVEMENT DE LA PLATE-FORME NE REVIENT PAS EN POSITION D'ARRÊT OU NEUTRE LORSQU'IL EST RELÂCHÉ.

REMARQUE: Pour actionner le manipulateur de translation, tirer vers le haut l'anneau de verrouillage en dessous de la poignée.

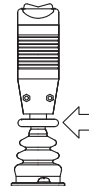

REMARQUE: Le manipulateur de translation est monté sur ressort et revient automatiquement en position neutre (arrêt) lorsqu'il est relâché.

9. Translation/direction

Pousser vers l'avant pour avancer, tirer vers l'arrière pour reculer. La direction est contrôlée par un interrupteur à bascule situé à l'extrémité du manipulateur de direction.

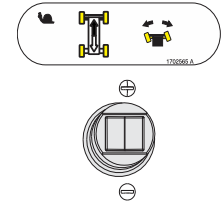

10. Extension de la flèche principale

Permet d'étendre et de rétracter la flèche principale.

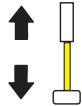

11. Éclairage (le cas échéant)

Cet interrupteur permet d'actionner les éclairages des accessoires si la machine en est équipée.



REMARQUE: Le contacteur d'allumage ne doit pas nécessairement être sur marche pour actionner l'éclairage, il faut donc faire attention à ne pas décharger la batterie lorsque la machine est laissée sans surveillance. L'interrupteur principal et/ou le contacteur d'allumage des commandes au sol permettent de couper l'alimentation vers tout l'éclairage/tous les phares.

SECTION 3 – COMMANDES ET INDICATEURS DE LA MACHINE

12. Bras articulé (le cas échéant)

Permet de relever ou d'abaisser le bras articulé.

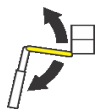

13. Interrupteur de priorité manuelle Soft Touch/SkyGuard/SkySense

Sur les machines équipées de la fonction SkyGuard :

L'interrupteur de priorité manuelle sur SkyGuard permet aux fonctions désactivées par le système SkyGuard de fonctionner à nouveau, permettant ainsi à l'opérateur d'utiliser à nouveau les fonctions de la machine.



Sur les machines équipées des fonctions SkyGuard et Soft Touch :

L'interrupteur fonctionne comme l'interrupteur de priorité manuelle sur SkyGuard décrit ci-dessus. Il permet également aux fonctions désactivées par le système Soft Touch de fonctionner à nouveau en vitesse d'approche, permettant ainsi à l'opérateur d'éloigner la plate-forme de l'obstacle à l'origine de la désactivation.



Sur les machines équipées des fonctions SkyGuard et SkySense :

L'interrupteur fonctionne comme l'interrupteur de priorité manuelle sur SkyGuard décrit ci-dessus. Il permet également aux fonctions désactivées par le système SkySense de fonctionner à nouveau en vitesse d'approche, permettant ainsi à l'opérateur de rapprocher la plate-forme de l'obstacle à l'origine de la désactivation, le cas échéant.



14. Témoin Soft Touch/SkyGuard

Indique que le pare-chocs touche un objet ou que le capteur SkyGuard a été activé. Toutes les commandes sont désactivées jusqu'à ce que le bouton prioritaire soit enfoncé. Pour Soft Touch, les commandes sont alors activées en vitesse d'approche ou pour SkyGuard, les commandes fonctionnent normalement.

Si la machine est équipée de SkySense, l'interrupteur coupe les haut-parleurs de SkySense.

15. Rotation de la plate-forme

Assure la rotation de la plate-forme.



REMARQUE : Les leviers des commandes de relevage de la flèche principale, de pivotement et de translation sont montés sur ressorts et reviennent automatiquement en position neutre (d'arrêt) lorsqu'ils sont relâchés.

16. Bouton de vitesse des commandes

Cette commande affecte la vitesse d'extension, les fonctions de relevage du bras articulé (le cas échéant) et de rotation de la plate-forme.



REMARQUE : Pendant la rotation de la plate-forme, les différences de vitesse peuvent ne pas être perceptibles par l'opérateur.

Pour passer en vitesse d'approche, tourner le bouton complètement vers la gauche jusqu'au dé clic. La vitesse d'approche sélectionne le réglage de vitesse le plus lent pour les fonctions énumérées ci-dessus, ainsi que les fonctions Translation/direction et Relevage/pivotement de la flèche principale.

REMARQUE : Pour actionner le manipulateur de relevage de la flèche principale/de pivotement, tirer vers le haut l'anneau de verrouillage en dessous de la poignée.

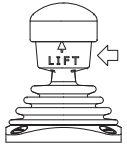

REMARQUE : Le manipulateur de relevage de la flèche principale/de pivotement est monté sur ressort et revient automatiquement en position neutre (arrêt) lorsqu'il est relâché.

17. Contrôleur de relevage/pivotement de la flèche principale

Permet le relevage et le pivotement de la flèche principale. Le pousser vers l'avant pour relever la flèche, et le tirer vers l'arrière pour l'abaisser. Le placer à droite pour pivoter vers la droite, et à gauche pour pivoter vers la gauche.

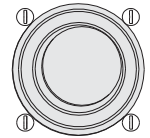
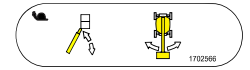

REMARQUE : Les commandes de relevage de la flèche principale et de pivotement peuvent être utilisées simultanément. La vitesse maximale est réduite lorsque plusieurs commandes sont activées.

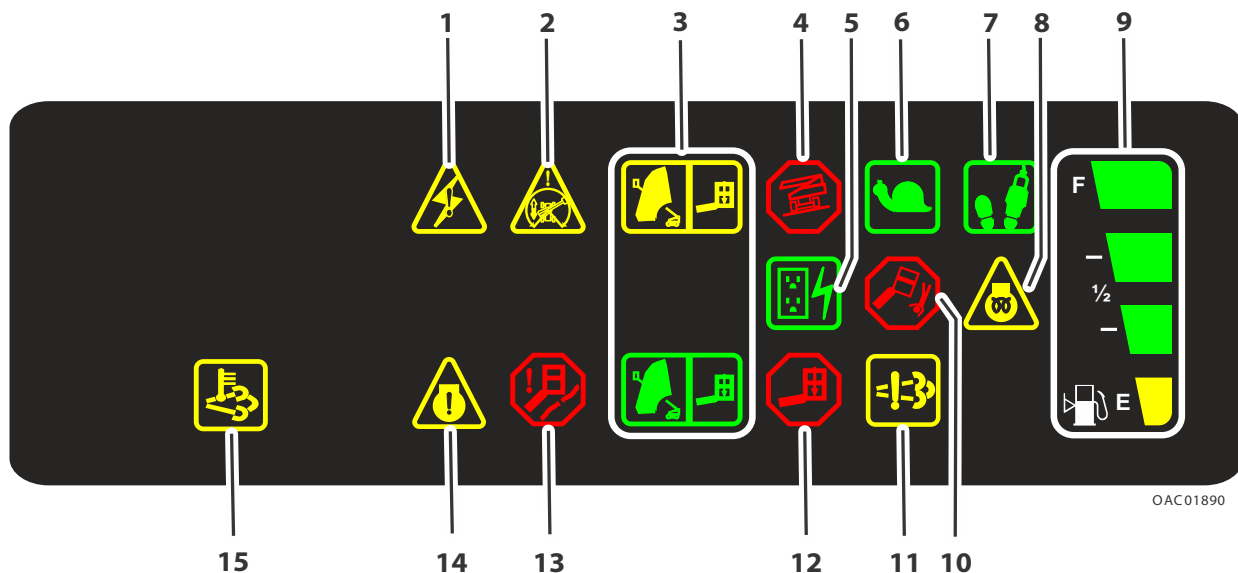

OAC01890

- | | | | | |
|---------------------------------|--|---------------------------|--|--------------------------------------|
| 1. Alerte du système | 4. Alarme/avertissement de basculement | 7. Interrupteur à pédale | 10. Système de mise à niveau | 13. Entretien des câbles métalliques |
| 2. Direction de translation | 5. Générateur | 8. Bougie de préchauffage | 11. Défaillance du système antipollution | 14. Erreur du moteur |
| 3. Indicateur de zone de charge | 6. Vitesse d'approche | 9. Niveau de carburant | 12. Surcharge de la plate-forme | 15. Température des émissions |

Figure 3-9. Panneau des témoins des commandes de la plate-forme

Panneau des témoins des commandes de la plate-forme

(Voir la Figure 3-9., Panneau des témoins des commandes de la plate-forme)

REMARQUE : Les témoins restent allumés environ 1 seconde quand la clé est placée en position de marche pour l'auto test.

1. Témoin d'alerte du système



Ce témoin s'allume lorsque le système de contrôle JLG a détecté un état anormal et qu'un code d'anomalie a été enregistré dans la mémoire du système. Consulter le manuel d'entretien pour des instructions sur les codes d'anomalie et savoir comment les rechercher. Le témoin d'alerte du système reste allumé 2 à 3 secondes quand la clé est placée en position de MARCHE pour l'auto test.

2. Témoin de direction de translation



Indique que la fonction de translation et direction désactivées a été activée.

3. Témoin de charge de la plate-forme

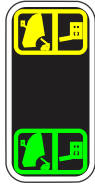

Indique la zone de charge de la plate-forme en fonction de sa position actuelle. Des charges limitées sont autorisées dans des positions restreintes de la plate-forme (longueurs de flèche plus courtes et angle de flèche plus important).

REMARQUE : Se reporter aux autocollants de charge sur la machine pour les charges de la plate-forme limitées et sans condition.

4. Alarme et témoin d'avertissement de basculement



Ce témoin lumineux rouge indique que le châssis se trouve sur une pente. Si la flèche est au-dessus de l'horizontale et que la machine se trouve sur une pente, le témoin d'avertissement de basculement s'allume, une alarme retentit et la vitesse d'approche est automatiquement activée.

Angle de basculement	Spécification
4°	Tous les marchés

⚠ AVERTISSEMENT

SI LE TÉMOIN D'AVERTISSEMENT DE BASCULEMENT EST ALLUMÉ LORSQUE LA FLÈCHE EST RELEVÉE OU ÉTENDUE, RÉTRACTER ET ABAISSER CETTE DERNIÈRE EN DESSOUS DE L'HORIZONTALE, PUIS REPOSITIONNER LA MACHINE POUR LA PLACER DANS LES LIMITES DE LA PENTE DE SERVICE MAXIMALE AVANT D'ÉTENDRE OU DE RELEVER DE NOUVEAU LA FLÈCHE AU-DESSUS DE L'HORIZONTALE.

REMARQUE : Lorsque l'avertisseur du capteur de basculement est activé, la fonction de translation est désactivée si la flèche est relevée au-dessus de l'horizontale.

5. Témoin de générateur

Indique que le générateur est en marche.



6. Témoin de vitesse d'approche

Lorsque le bouton de vitesse des commandes est tourné en position de vitesse d'approche, il permet de se souvenir que toutes les commandes sont réglées sur la vitesse la plus lente.



7. Témoin d'activation de l'interrupteur à pédale



Pour activer une commande quelconque, l'interrupteur à pédale doit être enfoncé, et la fonction correspondante sélectionnée dans les sept secondes qui suivent. Le témoin d'activation atteste de l'activation des commandes. Si une fonction n'est pas sélectionnée dans un délai de sept secondes, ou si sept secondes se sont écoulées entre la désactivation d'une fonction et l'activation de la fonction suivante, le témoin d'activation s'éteint et l'interrupteur à pédale doit être relâché et enfoncé à nouveau pour activer les commandes. Lorsque l'interrupteur à pédale est relâché, l'alimentation est coupée vers toutes les commandes et les freins d'entraînement sont serrés.

⚠ AVERTISSEMENT

POUR ÉVITER TOUT RISQUE DE BLESSURES GRAVES, NE PAS RETIRER, MODIFIER NI DÉSACTIVER L'INTERRUPTEUR À PÉDALE EN LE BLOQUANT OU PAR QUELQU'AUTRE MOYEN QUE CE SOIT.

8. Témoin de préchauffage

Indique que les bougies de préchauffage fonctionnent. Une fois le contact mis, attendre que le témoin s'éteigne pour lancer le moteur.



9. Témoin de niveau de carburant

Indique le niveau de carburant dans le réservoir.

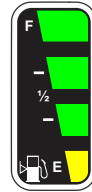

10. Témoin de défaut du système de mise à niveau

Indique un défaut du système de mise à niveau électronique. Le témoin de défaut clignote et un avertisseur retentit. Toutes les commandes passent par défaut à la vitesse d'approche si la flèche est étendue au-delà du mode de transport (61 cm [24 in]) ou élevée à plus de 15 degrés au-dessus de l'horizontale.



11. Témoin de dysfonctionnement du système antipollution

Le témoin s'allume en cas de dysfonctionnement du système de post-traitement des émissions.



12. Témoin de surcharge de la plate-forme

Indique que la plate-forme a été surchargée.



13. Témoin d'entretien des câbles métalliques

Indique que les câbles sont desserrés ou cassés et doivent être réparés ou réglés avant utilisation.



14. Témoin d'erreur du moteur

Indique une défaillance du moteur et qu'un entretien est requis.



15. Témoin de température des émissions

Le témoin s'allume lorsque le capteur de contrôle des émissions du moteur atteint une température élevée.



SECTION 4. FONCTIONNEMENT DE LA MACHINE

4.1 DESCRIPTION

Cette machine est une plate-forme de travail élévatrice mobile servant à amener des personnes, leur outillage et leur matériel jusqu'à un emplacement de travail.

La console de commande principale se trouve dans la plate-forme. Depuis cette console de commande, l'opérateur peut conduire et diriger la machine en marche avant comme en marche arrière. Il peut relever ou abaisser la flèche supérieure ou inférieure, ou encore faire pivoter la flèche vers la gauche ou vers la droite. La flèche pivote sur 360 degrés, de manière continue, vers la gauche et la droite par rapport à sa position d'arrimage. Cette machine est également équipée d'une console de commande au sol prioritaire sur la console de commande de la plate-forme. Les commandes au sol permettent d'actionner toutes les fonctions à l'exception de celles de translation et de direction. Sauf dans le cadre d'inspections et de contrôle du fonctionnement, les commandes au sol ne doivent être utilisées qu'en cas d'urgence pour abaisser la plate-forme si l'opérateur est dans l'incapacité de le faire à partir de la plate-forme.

4.2 CARACTÉRISTIQUES ET LIMITES DE FONCTIONNEMENT

Capacités

Le relevage de la flèche au-dessus de l'horizontale avec ou sans charge dans la plate-forme repose sur les critères suivants :

- 1.** La machine repose sur une surface ferme et uniforme, dans les limites de la pente de service maximale.
- 2.** La charge doit correspondre aux valeurs nominales spécifiées par le fabricant.
- 3.** Tous les systèmes de la machine fonctionnent correctement.
- 4.** L'équipement d'origine de la machine telle que livrée par JLG n'est pas modifié.

Système de détection de charge (LSS) de la plate-forme

Le système de détection de charge de la plate-forme indique la charge de la plate-forme au système de commande.

Si le système LSS détecte une surcharge, les commandes de la flèche sont désactivées, le témoin de surcharge des deux postes de commande est allumé et l'alarme de surcharge retentit. Réduire le poids de la plate-forme de façon à ne pas dépasser la charge nominale figurant sur l'autocollant de capacité. Alors, les commandes pourront à nouveau être utilisées.

Stabilité

La stabilité de la machine est basée sur deux (2) conditions, appelées stabilité VERS L'AVANT et stabilité VERS L'ARRIÈRE. La position la moins stable de la machine VERS L'AVANT est illustrée sur la (Voir la Figure 4-2.) et la position la moins stable de la machine VERS L'ARRIÈRE est illustrée sur la (Voir la Figure 4-1.)

⚠ AVERTISSEMENT

POUR ÉVITER TOUT RISQUE DE BASCULEMENT VERS L'AVANT OU VERS L'ARRIÈRE, NE PAS SURCHARGER LA MACHINE, NI LA FAIRE FONCTIONNER AU-DELÀ DES LIMITES DE LA PENTE DE SERVICE MAXIMALE.

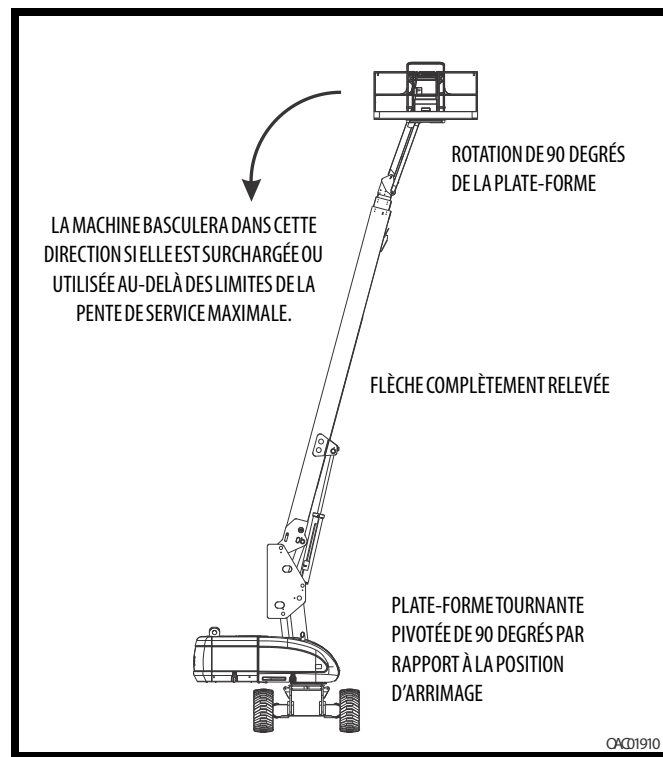

Figure 4-1. Position la moins stable vers l'arrière

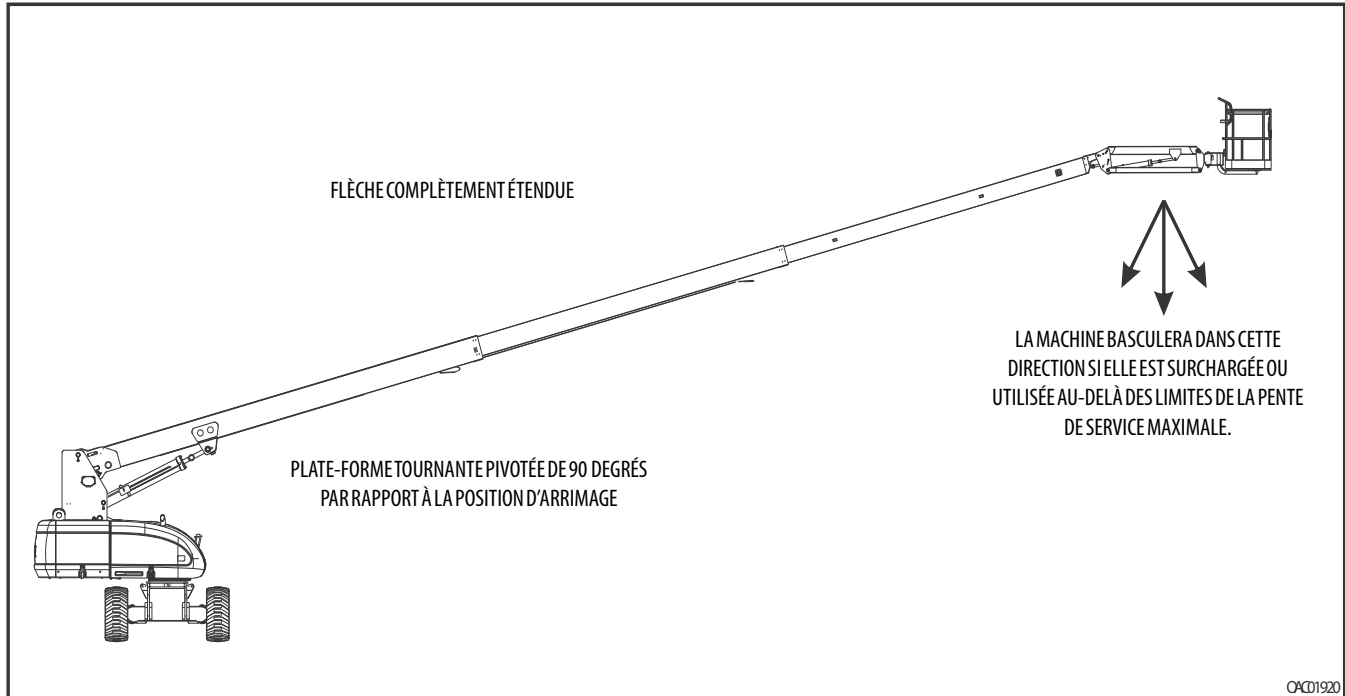

Figure 4-2. Position la moins stable vers l'avant

4.3 FONCTIONNEMENT DU MOTEUR

REMARQUE : En cas d'utilisation à des altitudes élevées, la diminution de l'intensité de l'air peut entraîner une baisse des performances de la machine.

REMARQUE : Une utilisation à des températures ambiantes élevées peut entraîner une baisse des performances de la machine et une augmentation de la température du liquide de refroidissement moteur.

REMARQUE : Contacter le service clientèle JLG pour en savoir plus sur le fonctionnement de la machine dans des conditions anormales.

REMARQUE : Le démarrage initial doit toujours être effectué depuis la console de commande au sol.

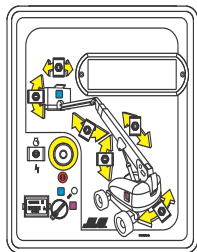

Procédure de démarrage

ATTENTION

SI LE MOTEUR NE DÉMARRE PAS SANS DÉLAI, NE PAS CONTINUER À LE LANCER PENDANT UNE PÉRIODE PROLONGÉE. SI LE DÉMARRAGE DU MOTEUR ÉCHOUÉ DE NOUVEAU, LAISSER LE DÉMARREUR "REFROIDIR" PENDANT 2 À 3 MINUTES. SI LE MOTEUR CALE APRÈS PLUSIEURS TENTATIVES, CONSULTER LE MANUEL D'ENTRETIEN DU MOTEUR.

REMARQUE : Moteurs diesel uniquement : une fois le contact mis, l'opérateur doit attendre que le témoin de préchauffage s'éteigne pour lancer le moteur.



1. Placer le sélecteur à clé Plate-forme/Sol en position Sol.
2. Placer l'interrupteur d'alimentation/arrêt d'urgence sur marche.
3. Appuyer sur l'interrupteur de démarrage du moteur jusqu'à ce que le moteur démarre.



ATTENTION

LAISSER LE MOTEUR SE RÉCHAUFFER PENDANT QUELQUES MINUTES AU RALENTI AVANT D'APPLIQUER UNE CHARGE QUELCONQUE.

- Une fois que le moteur est suffisamment chaud, enfoncer l'interrupteur d'alimentation/arrêt d'urgence et couper le moteur.
- Mettre le sélecteur Plate-forme/Sol en position Plate-forme.
- Depuis la console de commande au sol, tirer l'interrupteur d'alimentation/arrêt d'urgence.
- Depuis la console de commande de la plate-forme, tirer l'interrupteur d'alimentation/arrêt d'urgence.
- Appuyer sur l'interrupteur de démarrage du moteur jusqu'à ce que le moteur démarre.



REMARQUE: L'interrupteur à pédale doit être relâché (vers le haut) pour que le démarreur puisse fonctionner. Si le démarreur fonctionne alors que l'interrupteur à pédale est enfoncé, NE PAS FAIRE FONCTIONNER LA MACHINE.

Procédure de coupure du moteur

ATTENTION

SI UNE DÉFAILLANCE DU MOTEUR PROVOQUE UN ARRÊT IMPRÉVU DE LA MACHINE, DÉTERMINER ET CORRIGER LA CAUSE DE LA PANNE AVANT DE REDÉMARRER LE MOTEUR.

- Retirer toute charge et laisser le moteur fonctionner au ralenti pendant 3 à 5 minutes. Cela permet de réduire la température à l'intérieur du moteur.
- Pousser sur l'interrupteur d'alimentation/arrêt d'urgence.
- Mettre le sélecteur Plate-forme/Sol en position d'arrêt.



Consulter le manuel du fabricant du moteur pour des informations plus détaillées.

Robinet d'arrêt d'air (ASOV) (le cas échéant)

Le robinet d'arrêt d'air (ASOV) est un dispositif de protection contre le surrégime monté sur le circuit d'admission d'air du moteur. Lorsqu'il est actionné, il bloque l'arrivée d'air et arrête le moteur. Il est recommandé de procéder à des tests hebdomadaires pour vérifier le bon état de marche du robinet.

1. Démarrer le moteur et le faire tourner au ralenti.
2. Ouvrir la protection rouge de l'interrupteur d'essai ASOV, puis placer l'interrupteur à bascule en mode test.

REMARQUE: L'interrupteur d'essai se trouve sous le capot, à gauche du tableau de commande au sol (près de l'autocollant d'essai).



3. Sur le tableau de commande au sol, sélectionner une fonction et l'activer jusqu'à ce que le robinet se déclenche à un régime d'essai de 1 500 tr/mn. Lorsque le robinet se déclenche, le moteur s'arrête.
4. Couper le contact.
5. Inspecter visuellement le robinet pour s'assurer qu'il semble en bon état.
6. Réinitialiser le robinet en tournant sa poignée en position ouverte.

REMARQUE: La poignée ne peut être tournée que si la machine est hors tension. S'assurer que le contact est en position d'ARRÊT.

⚠ AVERTISSEMENT

NE PAS UTILISER LE ROBINET ASOV POUR ARRÊTER LA MACHINE.

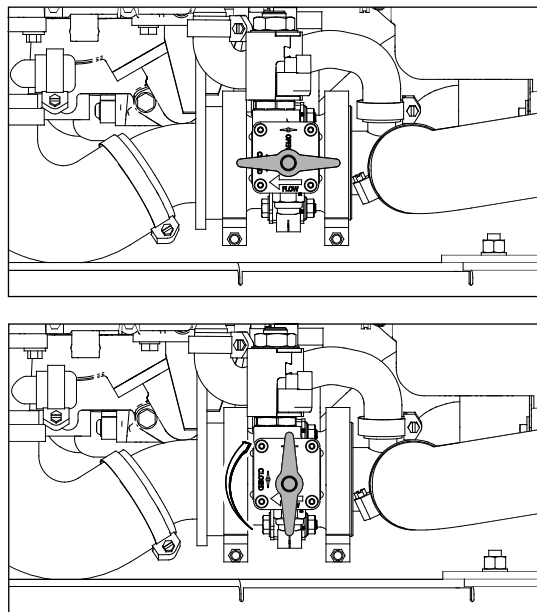
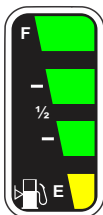

Figure 4-3. Réinitialisation du robinet ASOV (de la position ouverte à fermée)

Circuit de réserve/d'arrêt de carburant

REMARQUE : Consulter le manuel d'entretien et de maintenance ainsi qu'un mécanicien JLG qualifié pour vérifier la configuration de la machine.

Le circuit d'arrêt du carburant surveille le carburant dans le réservoir et détecte quand le niveau de carburant devient bas. Le système de commande JLG coupe le moteur automatiquement avant que le réservoir de carburant soit vidé sauf si la machine est configurée pour le redémarrage du moteur.



Si le niveau de carburant devient vide, le témoin de niveau de carburant bas commence à clignoter une fois par seconde et il reste environ 60 minutes de fonctionnement du moteur. Si le système se trouve dans cet état et coupe le moteur automatiquement ou si l'opérateur coupe le moteur manuellement avant l'expiration des 60 minutes de fonctionnement du moteur, le témoin de niveau de carburant bas clignote 10 fois par seconde et le moteur réagit selon la configuration de la machine. Les options de configuration sont les suivantes :

- Un redémarrage du moteur – Lorsque le moteur s'arrête, l'opérateur peut couper et redémarrer le moteur une seule fois avec environ 2 minutes de fonctionnement. Au bout des 2 minutes de fonctionnement ou si le moteur est coupé par l'opérateur avant l'expiration des 2 minutes de fonctionnement, il ne peut pas redémarrer avant l'ajout de carburant au réservoir.
- Redémarrage du moteur – Lorsque le moteur s'arrête, l'opérateur peut couper et redémarrer le moteur pendant environ 2 minutes de fonctionnement. Au bout des 2 minutes de fonctionnement, l'opérateur peut couper et redémarrer le moteur pendant encore 2 minutes de fonctionnement. L'opérateur peut refaire cette procédure jusqu'à ce que le carburant soit épuisé.
- Arrêt du moteur – Lorsque le moteur s'arrête, il ne peut pas redémarrer avant l'ajout de carburant au réservoir.

4.4 FILTRE À PARTICULES DIESEL (LE CAS ÉCHÉANT)

Le filtre à particules diesel (FAP) est un système de contrôle des émissions utilisé dans les moteurs diesel et requiert une intervention de l'opérateur pour assurer le bon fonctionnement du système.

Pour un fonctionnement optimal, le système FAP doit être nettoyé à l'aide de la méthode de nettoyage à l'arrêt ou de la méthode de nettoyage de maintenance à l'arrêt. Le nettoyage à l'arrêt désigne tout nettoyage demandé par le moteur en dehors des fenêtres de maintenance (par exemple, si le système détecte une suie excessive dans la cartouche FAP). Le nettoyage de maintenance à l'arrêt désigne un nettoyage demandé par le moteur lors des intervalles de maintenance réguliers.

REMARQUE : *Le système remettra à zéro heure l'intervalle de maintenance après la réalisation de tout nettoyage à l'arrêt ou nettoyage de maintenance à l'arrêt.*

Nettoyage à l'arrêt

Les conditions suivantes doivent être remplies pour pouvoir réaliser un nettoyage à l'arrêt.

- La machine doit être immobilisée
 - Flèche en position d'arrimage
 - Aucune personne sur la plate-forme
 - Le moteur doit tourner au ralenti
 - La température du liquide de refroidissement doit être supérieure à 40 °C (104 °F)
 - La machine est en mode Commandes au sol
1. Le témoin du filtre à particules diesel (FAP) sur le panneau de commande de la plate-forme clignote lorsqu'un nettoyage à l'arrêt est nécessaire. 
 2. Amener la machine dans une zone sans produits inflammables ni personnes susceptibles d'être exposées aux gaz d'échappement chauds.

3. Lancer le processus de nettoyage en appuyant pendant 3 secondes sur le bouton FAP de la console des commandes au sol. L'indicateur affiche l'écran suivant.

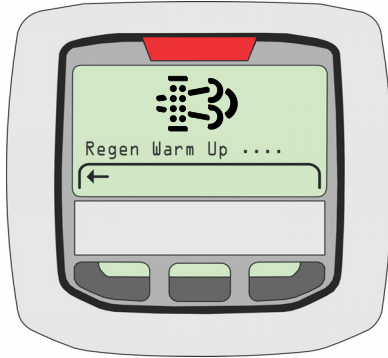

4. Le processus de nettoyage principal démarre et durera environ 30 à 60 minutes. L'écran suivant indique que le processus a démarré et une barre d'état permet de suivre sa progression.

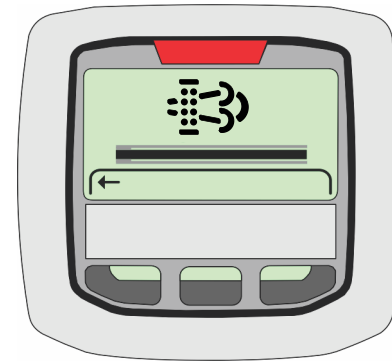
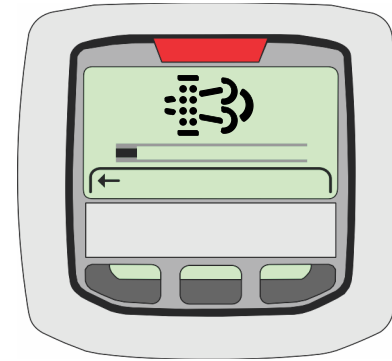

SECTION 4 – FONCTIONNEMENT DE LA MACHINE

- Une fois le processus de nettoyage terminé, le moteur tourne pendant 5 minutes environ afin de permettre au système de post-traitement des gaz d'échappement (EAT) de refroidir. L'indicateur affiche l'écran "Regen Complete" (Régénération terminée), comme illustré, et le témoin de température des émissions s'éteint.



Méthodes de lancement du nettoyage de maintenance à l'arrêt

Le nettoyage de maintenance à l'arrêt peut être lancé en utilisant l'analyseur ou le bouton FAP sur la console de commandes au sol. Les mêmes conditions que celles indiquées pour le nettoyage à l'arrêt doivent être remplies.

Annulation du nettoyage de maintenance à l'arrêt

Le nettoyage de maintenance à l'arrêt sera automatiquement interrompu si :

- Le sélecteur Plate-forme/Sol est passé du mode sol en mode plate-forme
- Un interrupteur de fonction est activé pour réaliser une fonction de flèche
- Le moteur est coupé

Si le nettoyage de maintenance à l'arrêt est interrompu, il doit être relancé et l'indicateur affiche l'écran "Regen Failed" (Échec de la régénération), comme illustré.

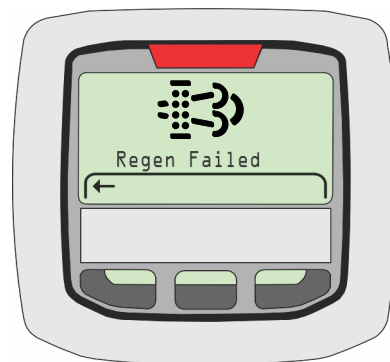

Échec du nettoyage

Si le nettoyage échoue, l'icône FAP s'affiche sur l'écran de l'indicateur. Les causes possibles d'un échec de nettoyage sont les suivantes :

- Le moteur n'est pas chaud
- Le réservoir d'urée DEF est gelé
- Les fonctions de la machine ont été actionnées pendant le nettoyage
- D'autres anomalies moteur sont actives

L'indicateur affiche l'écran "Échec régén.", comme illustré. Si le nettoyage a échoué, il faut recommencer le processus.

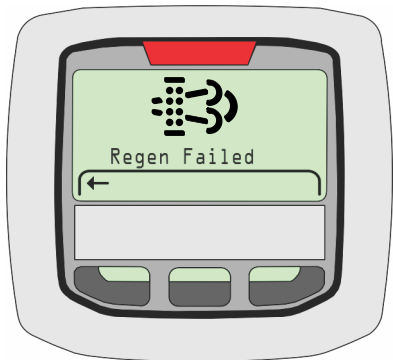

Remplacement du filtre FAP en raison de la charge de cendres



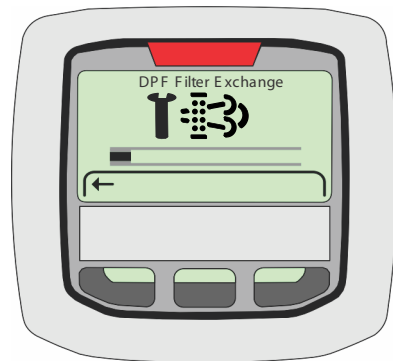

Le FAP collecte les particules non brûlables qui ne peuvent pas être éliminées par le processus de nettoyage à l'arrêt. L'accumulation de la charge de cendres nécessite une maintenance et/ou le remplacement du filtre.

La maintenance ou le remplacement du filtre FAP est indiqué par l'icône de remplacement du filtre qui apparaît sur l'indicateur.















SECTION 4 – FONCTIONNEMENT DE LA MACHINE

Tableau 4-1. Remplacement du filtre FAP pour charge de cendres













	Charge de cendres	Témoin de remplacement du filtre FAP	Témoin d'erreur du moteur	Perte de puissance
Fonctionnement normal	< 100 %	--	--	Aucune
Remplacement du filtre requis	≥ 100 %		--	Aucune
Niveau d'avertissement	≥ 105 %	Cignotant 	--	Aucune
Niveau d'avertissement	≥ 110 %	Cignotant 	Continu 	Machine en approche et code d'anomalie actif. Contacter un concessionnaire Deutz

SECTION 4 – FONCTIONNEMENT DE LA MACHINE

Niveaux de nettoyage à l'arrêt		Heures de fonctionnement de la machine depuis le dernier nettoyage	Témoin d'erreur du moteur	Témoin FAP	Témoin de température des émissions*	Perte de puissance	Commentaires
0	Fonctionnement normal	0–500	--	--		Aucune	Entre 500 et 650 heures, le cycle de nettoyage peut être lancé avec l'analyseur JLG.
		500–650					
1	Arrêt requis	650–750	--			Aucune	La température du liquide de refroidissement du moteur doit être > 40 °C et la machine doit être en mode Commandes au sol.
2	Niveau d'avertissement	750–775	Continu 			Machine en approche et code d'anomalie actif	Contacter un concessionnaire Deutz
3	Niveau d'arrêt	> 775	Clignotant 			Verrouillage au ralenti. Fonctions de flèche verrouillées et bloquées en position de transport.	
4	Remplacement du filtre	Régénération du FAP IMPOSSIBLE Remplacement du filtre FAP requis	Clignotant 			Verrouillage au ralenti. Fonctions de flèche verrouillées et bloquées en position de transport.	

*Témoin de température des émissions en continu sur MARCHE pendant le nettoyage à l'arrêt.

SECTION 4 – FONCTIONNEMENT DE LA MACHINE

Niveaux de suie	Charge de suie/Temps	Méthodes de lancement du nettoyage du FAP	Témoin d'erreur du moteur	Témoin FAP	Témoin de température des émissions*	Perte de puissance	Commentaires
Fonctionnement normal	< 99 %		--	--		Aucune	
Arrêt requis	100 % à 109 % ou 100 heures	Brancher la machine JLG ou L'analyseur JLG	--			Aucune	Reste en mode Arrêt pendant 100 heures ou jusqu'à ce que la charge de suie atteigne 109 %
Niveau d'avertissement	De 109 % à 125 % ou 25 Heures	Brancher la machine JLG ou L'analyseur JLG	Continu 			Machine en approche et code d'anomalie actif	Reste au Niveau d'avertissement (Perte de puissance) pendant 25 heures ou jusqu'à ce que la charge de suie atteigne 125 %
Niveau d'arrêt	De 125 % à 161 %	Nettoyage du FAP impossible	Clignotant 			Verrouillage au ralenti. Fonctions de flèche verrouillées et bloquées en position de transport.	Contacter un concessionnaire Deutz
Remplacement du filtre	> 161 %	Nettoyage du FAP impossible	Clignotant 			Verrouillage au ralenti. Fonctions de flèche verrouillées et bloquées en position de transport.	

*Témoin de température des émissions en continu sur MARCHÉ pendant le nettoyage à l'arrêt.

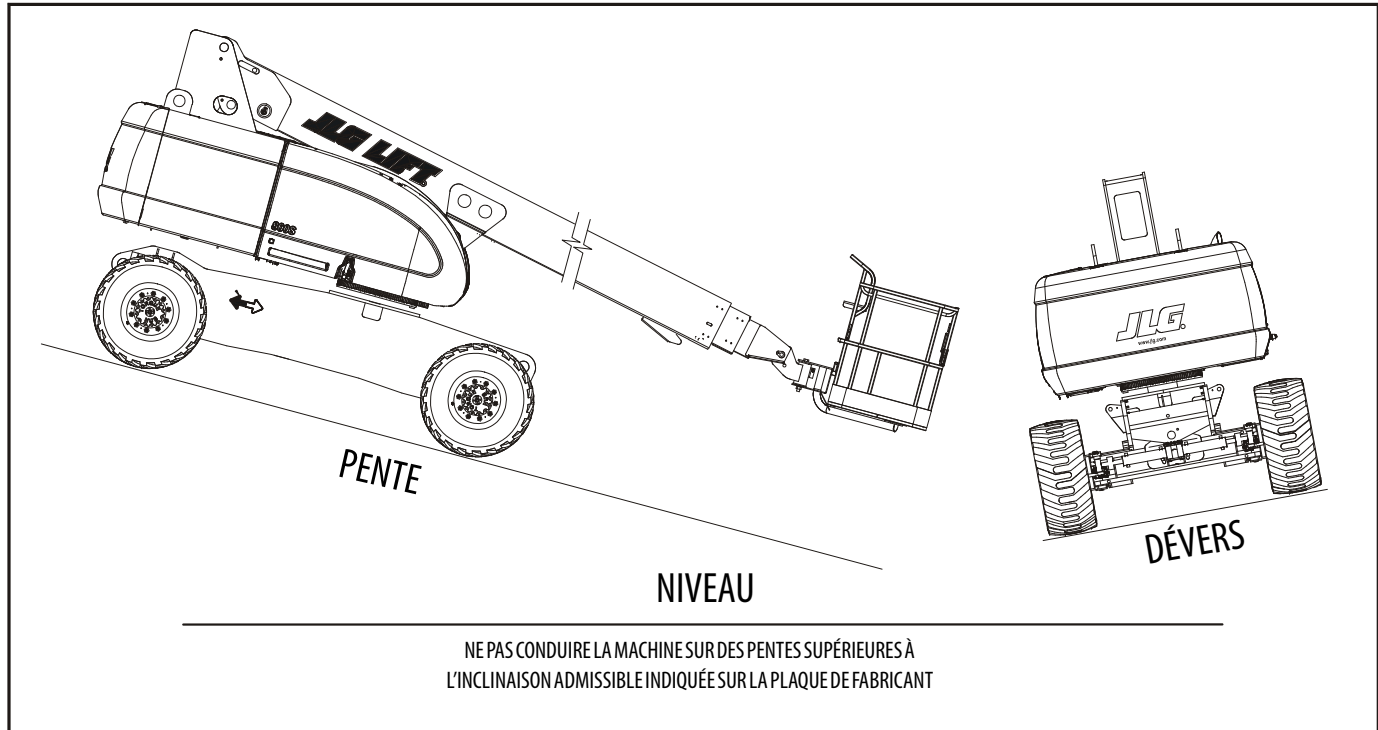

Figure 4-4. Pente et dévers

4.5 DÉPLACEMENT (TRANSLATION)

REMARQUE : Lorsque la flèche supérieure est relevée d'environ 11 degrés au-dessus de l'horizontale, la commande d'entraînement passe automatiquement en vitesse lente.

REMARQUE : Consulter le tableau des caractéristiques de fonctionnement pour les inclinaisons admissibles et dévers nominaux.

Les inclinaisons admissibles et dévers nominaux sont tous donnés pour une machine dont la flèche se trouve en position d'arrimage et est complètement abaissée et rétractée.

Le déplacement est limité par deux facteurs :

1. L'inclinaison admissible, qui est l'inclinaison de la pente, exprimée en pourcentage, que la machine peut monter.
2. Le dévers, qui est l'angle de la pente le long duquel la machine peut se déplacer horizontalement.

AVERTISSEMENT

NE CONDUIRE AVEC LA PLATE-FORME MEWP HORS DU MODE DE TRANSPORT QUE LORSQUE LA MACHINE SE TROUVE SUR UNE SURFACE FERME ET UNIFORME, DANS LES LIMITES DE LA PENTE DE SERVICE MAXIMALE.

POUR ÉVITER TOUTE PERTE DE CONTRÔLE OU TOUT RISQUE DE RENVERSEMENT, NE PAS CONDUIRE LA MACHINE SUR DES PENTES SUPÉRIEURES À L'INCLINAISON ADMISSIBLE SPÉCIFIÉE DANS LA SECTION DES CARACTÉRISTIQUES DE FONCTIONNEMENT DE CE MANUEL.

S'ASSURER QUE LE DISPOSITIF DE VERROUILLAGE DE LA PLATE-FORME TOURNANTE EST ENGAGÉ AVANT D'ENTREPRENDRE TOUT DÉPLACEMENT SUR DE LONGUES DISTANCES.

NE PAS CONDUIRE SUR DES DÉVERS DE PLUS DE 4 DEGRÉS.

TOUJOURS FAIRE PREUVE D'UNE EXTRÊME PRUDENCE EN MARCHÉ ARRIÈRE ET EN CONDUISANT AVEC LA PLATE-FORME RELEVÉE.

AVANT DE CONDUIRE LA MACHINE, S'ASSURER QUE LA FLÈCHE EST BIEN PLACÉE AU-DESSUS DE L'ESSIEU DE TRANSMISSION ARRIÈRE. SI LA FLÈCHE EST AU-DESSUS DES ROUES AVANT, LES COMMANDES DE TRANSLATION ET DE DIRECTION SONT INVERSÉES. OBSERVER LE SENS DES FLÈCHES DE DIRECTION NOIRES/BLANCHES SUR LE CHÂSSIS ET LES COMMANDES DE LA PLATE-FORME. DÉPLACER LES COMMANDES DE TRANSLATION VERS LA FLÈCHE CORRESPONDANT AU SENS DE DÉPLACEMENT PRÉVU DE LA MACHINE.

Translation en marche avant et en marche arrière

1. Depuis les commandes de la plate-forme, tirer l'interrupteur d'arrêt d'urgence et activer l'interrupteur à pédale.
2. Placer le manipulateur de translation sur MARCHE AVANT ou MARCHE ARRIÈRE, selon l'action souhaitée.

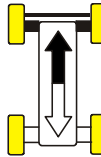

Cette machine est équipée d'un témoin de direction de translation. Le témoin jaune sur la console de commande de la plate-forme indique que la flèche a pivoté au-delà des pneus arrière et que la machine peut fonctionner (Translation/Direction) dans la direction opposée au mouvement des commandes. Si le témoin est allumé, faire fonctionner la commande de translation comme suit :



1. Faire correspondre les flèches de direction noire et blanche sur le tableau de commande de la plate-forme et sur le châssis pour déterminer le sens de déplacement de la machine.

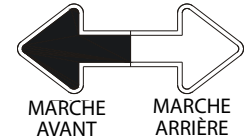

2. Appuyer sur l'interrupteur de direction de translation prioritaire et le relâcher. Dans un délai de 3 secondes, déplacer lentement la commande de translation vers la flèche correspondant au sens de déplacement prévu de la machine. Le témoin clignote pendant 3 secondes tant que la commande de translation n'est pas sélectionnée.



Translation en pente

Lors d'une translation en pente, le freinage et la traction maximum sont obtenus avec la flèche en position d'arrimage sur l'essieu arrière (roues motrices) et dans le sens du déplacement. Conduire la machine en marche avant pour gravir une pente et en marche arrière pour la descendre. Ne pas dépasser l'inclinaison admissible de la machine.

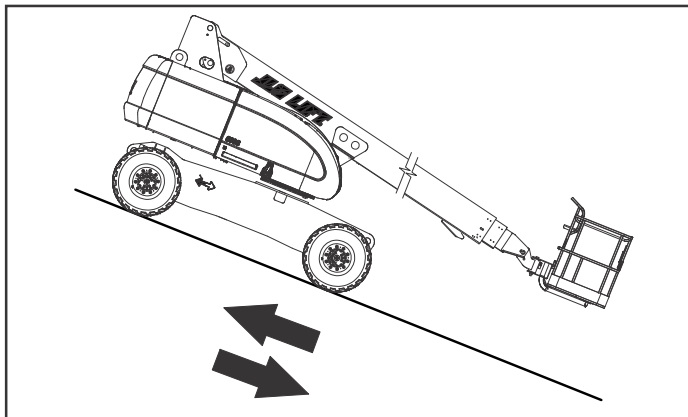

Figure 4-5. Translation en pente

AVIS

SI LA FLÈCHE EST AU-DESSUS DE L'ESSIEU AVANT (ROUES DIRECTRICES), LES MOUVEMENTS DE TRANSLATION ET DE DIRECTION SONT INVERSÉS PAR RAPPORT À CEUX DES COMMANDES.

4.6 DIRECTION

Placer l'interrupteur à bascule du manipulateur de translation/direction à droite pour tourner à droite ou à gauche pour tourner à gauche.



4.7 PLATE-FORME

Réglage de la mise à niveau de la plate-forme

⚠ AVERTISSEMENT

UTILISER UNIQUEMENT LA FONCTION DE MISE À NIVEAU PRIORITAIRE DE LA PLATE-FORME POUR PROCÉDER À UNE LÉGÈRE MISE À NIVEAU DE LA PLATE-FORME. UN USAGE INAPPROPRIÉ PEUT CAUSER LE DÉPORT OU LA CHUTE DE LA CHARGE/DÉS OCCUPANTS. LE NON-RESPECT DE CES INSTRUCTIONS PEUT PROVOQUER DES BLESSURES GRAVES, VOIRE MORTELLES.

Pour mettre la plate-forme à niveau vers le haut ou vers le bas, placer l'interrupteur de commande de mise à niveau de la plate-forme vers le haut ou vers le bas et l'y maintenir jusqu'à ce que la plate-forme soit à niveau.



Rotation de la plate-forme

Pour faire pivoter la plate-forme vers la gauche ou vers la droite, sélectionner une direction avec l'interrupteur de commande de rotation de la plate-forme et l'y maintenir jusqu'à ce que la plate-forme soit à niveau.



4.8 FLÈCHE

⚠ AVERTISSEMENT

UN TÉMOIN D'AVERTISSEMENT DE BASCULEMENT ROUGE SITUÉ SUR LA PANNEAU DES TÉMOINS DES COMMANDES DE LA PLATE-FORME S'ALLUME LORSQUE LE CHÂSSIS SE TROUVE SUR UNE PENTE EXCESSIVE. NE PAS FAIRE PIVOTER NI RELEVER LA FLÈCHE AU-DESSUS DE L'HORIZONTALE LORSQUE LE TÉMOIN EST ALLUMÉ.

NE PAS COMPTER SUR LE TÉMOIN D'AVERTISSEMENT DE BASCULEMENT POUR INDIQUER LE NIVEAU DU CHÂSSIS. LE TÉMOIN D'AVERTISSEMENT DE BASCULEMENT INDIQUE QUE LE CHÂSSIS SE TROUVE SUR UNE PENTE EXCESSIVE (5 DEGRÉS OU PLUS). LE CHÂSSIS DOIT ÊTRE À NIVEAU AVANT DE FAIRE PIVOTER OU DE RELEVER LA FLÈCHE AU-DESSUS DE L'HORIZONTALE OU AVANT LA CONDUITE AVEC LA FLÈCHE RELEVÉE.

POUR ÉVITER TOUT RISQUE DE RENVERSEMENT SI LE TÉMOIN D'AVERTISSEMENT DE BASCULEMENT ROUGE S'ALLUME ALORS QUE LA FLÈCHE EST AU-DESSUS DE L'HORIZONTALE, ABAISSER LA PLATE-FORME AU SOL. PUIS REPOSITIONNER LA MACHINE DE FAÇON À METTRE LE CHÂSSIS À NIVEAU AVANT DE RELEVER LA FLÈCHE.

SI LA PLATE-FORME NE S'ARRÊTE PAS LORSQU'UN INTERRUPTEUR OU UN LEVIER DE COMMANDE EST RELÂCHÉ, RETIRER LE PIED DE L'INTERRUPTEUR À PÉDALE OU UTILISER L'INTERRUPTEUR D'ARRÊT D'URGENCE POUR ARRÊTER LA MACHINE.

⚠ AVERTISSEMENT

POUR ÉVITER TOUT RISQUE DE BLESSURES GRAVES, NE PAS FAIRE FONCTIONNER LA MACHINE SI UN DES LEVIERS DE COMMANDE OU INTERRUPTEURS À BASCULE CONTRÔLANT LES MOUVEMENTS DE LA PLATE-FORME NE REVIENT PAS EN POSITION D'ARRÊT OU NEUTRE LORSQU'IL EST RELÂCHÉ.

⚠ ATTENTION

POUR ÉVITER TOUT RISQUE DE COLLISION ET DE BLESSURES SI LA PLATE-FORME NE S'ARRÊTE PAS LORSQU'UN INTERRUPTEUR OU UN LEVIER DE COMMANDE EST RELÂCHÉ, RETIRER LE PIED DE L'INTERRUPTEUR À PÉDALE OU UTILISER L'INTERRUPTEUR D'ARRÊT D'URGENCE POUR ARRÊTER LA MACHINE.

Pivotement de la flèche

Pour faire pivoter la flèche, placer l'interrupteur de commande de pivotement à droite ou à gauche selon la direction souhaitée.



AVIS

LORS DU PIVOTEMENT DE LA FLÈCHE, S'ASSURER QU'IL Y A SUFFISAMMENT D'ESPACE ENTRE LA FLÈCHE ET LES MURS ET ÉQUIPEMENTS ENVIRONNANTS.

REMARQUE : Sur les machines destinées à l'Europe, lorsque les fonctions de la flèche sont actionnées, un dispositif de blocage empêche d'utiliser les fonctions de translation et de direction.

Relevage et abaissement de la flèche

Pour relever ou abaisser la flèche, placer la commande de relevage de la flèche vers le haut ou vers le bas jusqu'à ce que la hauteur souhaitée soit atteinte.

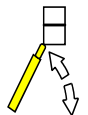

Extension de la flèche principale

Pour étendre ou rétracter la flèche, placer l'interrupteur de commande d'extension sur Rétraction ou sur Extension.

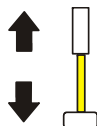

4.9 BOUTON DE VITESSE DES COMMANDES

Cette commande affecte la vitesse d'extension, les fonctions de relevage du bras articulé (le cas échéant) et de rotation de la plate-forme.



REMARQUE : Pendant la rotation de la plate-forme, les différences de vitesse peuvent ne pas être perceptibles par l'opérateur.

Pour passer en vitesse d'approche, tourner le bouton complètement vers la gauche jusqu'au déclic. La vitesse d'approche sélectionne le réglage de vitesse le plus lent pour les fonctions énumérées ci-dessus, ainsi que les fonctions Translation/direction et Relevage/pivotement de la flèche principale.

4.10 SYSTÈME DE SÉCURITÉ PRIORITAIRE DE LA MACHINE (MSSO) (LE CAS ÉCHÉANT)

Le système de sécurité prioritaire de la machine (MSSO) est utilisé pour prendre la priorité sur les commandes de fonction d'extraction d'urgence de la plate-forme uniquement. Voir la Section 5.5, Système de sécurité prioritaire de la machine (MSSO) (le cas échéant) pour les procédures d'utilisation.



4.11 UTILISATION DE SKYGUARD

SkyGuard fournit une protection supplémentaire au tableau de commande. Lorsque le capteur SkyGuard est activé, les fonctions utilisées au moment de l'activation sont inversées ou arrêtées. Le Tableau de fonctions SkyGuard fournit plus de détails sur ces fonctions.

Pendant l'activation, l'avertisseur retentit et, si la machine est équipée d'un gyrophare SkyGuard, le gyrophare s'allume jusqu'à ce que le capteur et l'interrupteur à pédale soient désactivés.

Si le capteur SkyGuard reste activé après l'inversion ou l'arrêt des fonctions, appuyer sans relâcher sur l'interrupteur de priorité manuelle sur SkyGuard pour pouvoir utiliser normalement les fonctions jusqu'à ce que le capteur soit désactivé.

Consulter les illustrations suivantes pour déterminer le type de SkyGuard présent sur la machine et comment l'activer. Quel que soit le type, l'utilisation de SkyGuard selon le Tableau de fonctions SkyGuard ne change pas.

SkyGuard

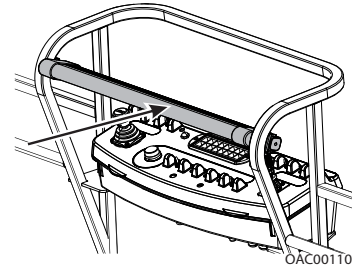

Une force d'environ 222 Nm (50 lb) est appliquée sur la barre jaune.

SkyGuard – SkyLine

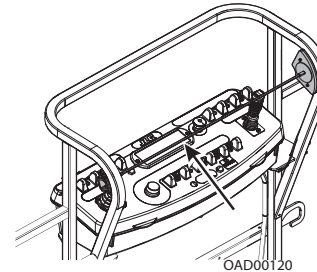

Le câble est enfoncé, rompant la connexion magnétique entre le câble et le support de droite.

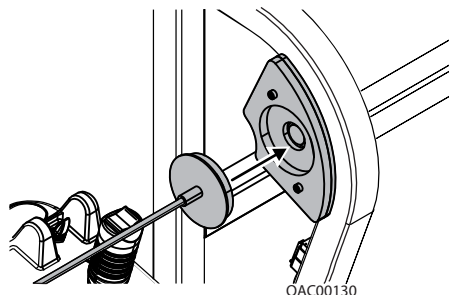

Rattacher l'extrémité magnétique du câble au support si elle est détachée.

SkyGuard – SkyEye

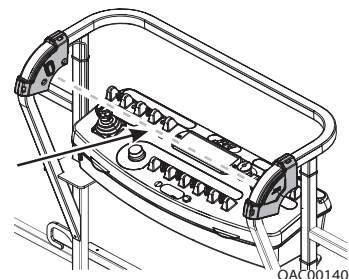

L'opérateur passe à travers la trajectoire du faisceau du capteur.

Tableau de fonctions SkyGuard

Translation en marche avant	Translation en marche arrière	Direction	Pivotement	Relevage de la flèche	Abaissement de la flèche	Extension de la flèche	Rétraction de la flèche	Relevage du bras articulé	Mise à niveau de la plate-forme	Rotation de la plate-forme
I*/A**	I	A	I	I	I	I	A	A	A	A
I = Indique que l'inversion est activée										
A = Indique que l'arrêt est activé										
* Système de direction de translation (DOS) activé										
** DOS non activé, la machine roule en ligne droite sans direction et toute autre fonction hydraulique est activée										
Remarque : Si SkyGuard est activé avec le système Soft Touch, les fonctions sont arrêtées au lieu d'être inversées.										

4.12 TEST DE BLOCAGE DE L'ESSIEU OSCILLANT (LE CAS ÉCHÉANT)

AVIS

LE TEST DU SYSTÈME DE BLOCAGE DOIT ÊTRE EFFECTUÉ TOUTS LES TROIS MOIS, DÈS QU'UN COMPOSANT SYSTÈME EST REMPLACÉ OU LORSQUE L'ON SOUPÇONNE UNE DÉFAILLANCE DU SYSTÈME.

Voir Section 2.4, Test de blocage de l'essieu oscillant (le cas échéant) pour la procédure.

4.13 REMORQUAGE D'URGENCE

⚠ AVERTISSEMENT

RISQUE DE PERTE DE CONTRÔLE DU VÉHICULE/DE LA MACHINE. LA MACHINE N'EST PAS ÉQUIPÉE DE FREINS DE REMORQUAGE. LE VÉHICULE DE REMORQUAGE DOIT ÊTRE CAPABLE DE GARDER CONSTAMMENT LA MAÎTRISE DE LA MACHINE. LE REMORQUAGE EST INTERDIT SUR AUTOROUTE. LE NON-RESPECT DE CES INSTRUCTIONS PEUT PROVOQUER DES BLESSURES GRAVES, VOIRE MORTELLES.

VITESSE DE REMORQUAGE MAXIMUM 8 KM/H (5 MPH). INCLINAISON MAXIMUM POUR LE REMORQUAGE 25 %.

⚠ ATTENTION

NE PAS REMORQUER LA MACHINE AVEC LE MOTEUR EN MARCHÉ OU LES MOYEURS DE TRANSMISSION ENGAGÉS.

1. Rétracter et abaisser la flèche et la mettre en position de transport ; verrouiller la plate-forme tournante.

2. Débrayer les moyeux de transmission en retournant le couvercle de prise.

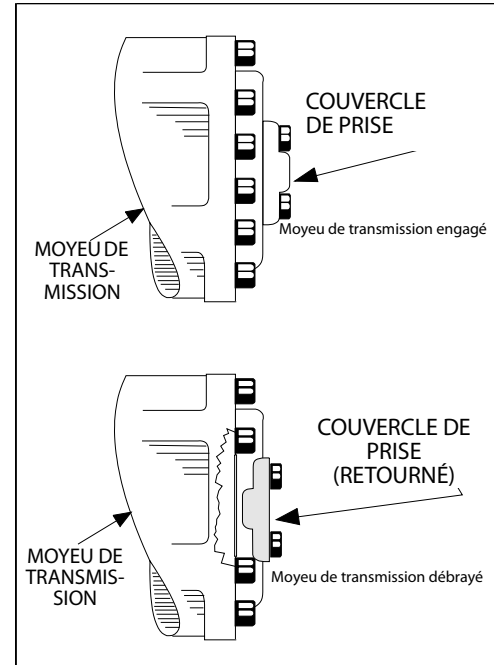

Figure 4-6. Moyeu de transmission engagé/débrayé

3. Engager les moyeux de transmission en retournant le couvercle de prise une fois le remorquage terminé.

4.14 BARRE DE REMORQUAGE (LE CAS ÉCHÉANT)

⚠ AVERTISSEMENT

RISQUE DE PERTE DE CONTRÔLE DU VÉHICULE/DE LA MACHINE. LA MACHINE N'EST PAS ÉQUIPÉE DE FREINS DE REMORQUAGE. LE VÉHICULE DE REMORQUAGE DOIT ÊTRE CAPABLE DE GARDER CONSTAMMENT LA MAÎTRISE DE LA MACHINE. LE REMORQUAGE EST INTERDIT SUR AUTOROUTE. LE NON-RESPECT DE CES INSTRUCTIONS PEUT PROVOQUER DES BLESSURES GRAVES, VOIRE MORTELLES.

VITESSE DE REMORQUAGE MAXIMUM 8 KM/H (5 MPH)

INCLINAISON MAXIMUM POUR LE REMORQUAGE 25 %

Avant de remorquer la machine, suivre les étapes suivantes :

⚠ ATTENTION

NE PAS REMORQUER LA MACHINE AVEC LE MOTEUR EN MARCHÉ OU LES MOYEUX DE TRANSMISSION ENGAGÉS.

1. Rétracter et abaisser la flèche et la mettre en position de transport ; verrouiller la plate-forme tournante.
2. Abaisser la barre de remorquage et la fixer au véhicule de remorquage

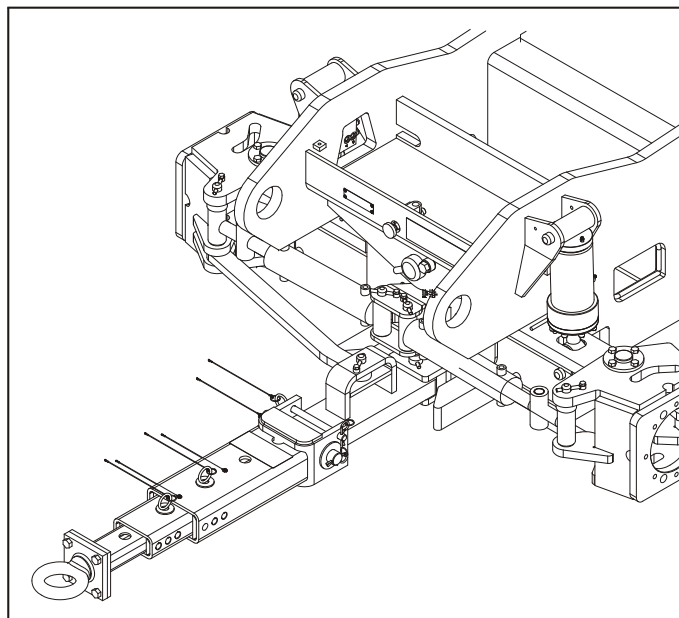

3. Débrayer les moyeux de transmission en retournant le couvercle de prise. Voir Figure 4-6., Moyeu de transmission engagé/débrayé.

4. Placer la vanne du sélecteur de direction/remorquage sur remorquage. Tirer le bouton de la vanne VERS L'EXTÉRIEUR pour le remorquage. La machine est désormais en mode de remorquage.

Après avoir remorqué la machine, suivre les procédures suivantes :

1. Placer la vanne du sélecteur de direction/remorquage sur direction. Pousser le bouton de la vanne VERS L'INTÉRIEUR en position actionnée.
2. Engager les moyeux de transmission en retournant le couvercle de prise.
3. Déconnecter la barre de remorquage du véhicule de remorquage et la placer en position d'arrimage comme indiqué ci-dessous. La machine est maintenant en mode de translation.

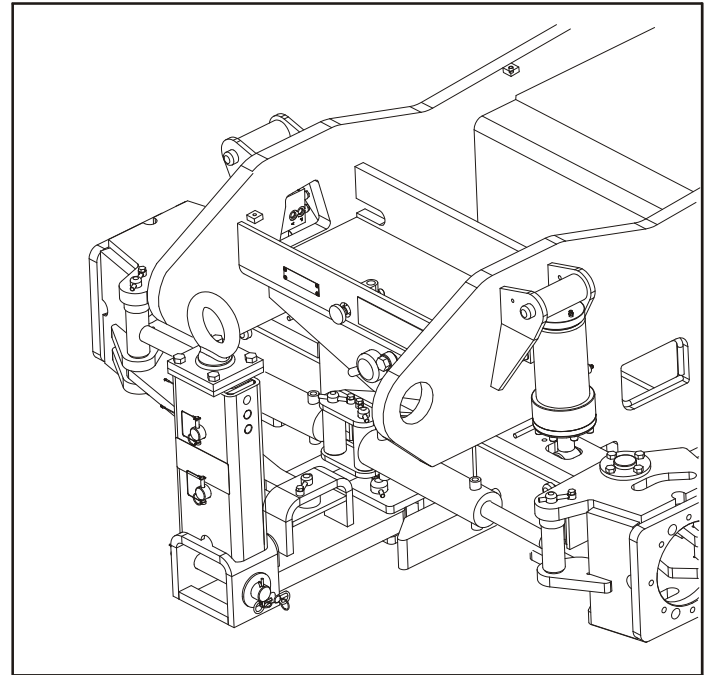

4.15 EXTINCTION ET STATIONNEMENT DE LA MACHINE

Pour éteindre et garer la machine, suivre les procédures suivantes :

1. Conduire la machine dans une zone bien protégée.
2. S'assurer que la flèche est complètement rétractée et abaissée au-dessus de l'essieu arrière.
3. Désactiver l'interrupteur d'arrêt d'urgence au niveau des commandes de la plate-forme.
4. Désactiver l'interrupteur d'arrêt d'urgence au niveau des commandes au sol. Placer le sélecteur Plate-forme/Sol en position d'arrêt (position centrale).
5. Si nécessaire, couvrir les commandes de la plate-forme pour protéger les panneaux d'instructions, les autocollants d'avertissement et les commandes d'environnements hostiles.

AVIS

LORSQU'UNE PLATE-FORME MEWP EST GARÉE AVEC LA FLÈCHE RELEVÉE POUR OPTIMISER L'ESPACE, LES FLÈCHES PEUVENT ÊTRE RELEVÉES MAIS PAS ÉTENDUES. L'OPÉRATEUR EST CHARGÉ DE S'ASSURER QUE TOUTES LES CONSIGNES DE SÉCURITÉ INDIQUÉES DANS LA SECTION 1 DE CE MANUEL SONT RESPECTÉES POUR CHAQUE SITUATION UNIQUE.

4.16 LEVAGE ET ARRIMAGE

Levage

1. Contacter JLG Industries ou peser chaque unité pour obtenir le poids brut de véhicule.
2. Placer la flèche en position d'arrimage en verrouillant la plate-forme tournante.
3. Retirer tous les éléments non fixés de la machine.
4. Régler la fixation de manière précise de sorte que la machine ne soit pas endommagée et reste horizontale.

Arrimage

AVIS

LORS DU TRANSPORT DE LA MACHINE, LA FLÈCHE DOIT ÊTRE ENTIÈREMENT ABAISSÉE DANS SON SUPPORT.

1. Retirer tous les éléments non fixés de la machine.
2. Pour le transport d'un 800S/860SJ, l'emploi d'une remorque semi-surbaissée est nécessaire. Pour éviter d'endommager la plate-forme et répartir le poids de manière appropriée, charger la machine sur la remorque comme suit :
 - a. Positionner la flèche au-dessus des roues avant.

⚠ AVERTISSEMENT

NE PAS FAIRE PIVOTER LA FLÈCHE LORSQUE LA MACHINE SE TROUVE SUR UNE REMORQUE. CELA RISQUE DE LA FAIRE BASCULER.

- b. Placer la flèche en position d'arrimage en verrouillant la plate-forme tournante.

AVIS

LES COMMANDES DE TRANSLATION ET DE DIRECTION SONT INVERSÉES LORSQUE LA FLÈCHE EST POSITIONNÉE AU-DESSUS DES ROUES AVANT.

- c. Faire monter la machine sur la remorque, avec la flèche et la plate-forme orientées en direction du camion. Voir Figure 4-7., Transport typique d'un 800S/860SJ.
3. Fixer le châssis et la plate-forme à l'aide de sangles ou de chaînes d'une résistance adéquate.

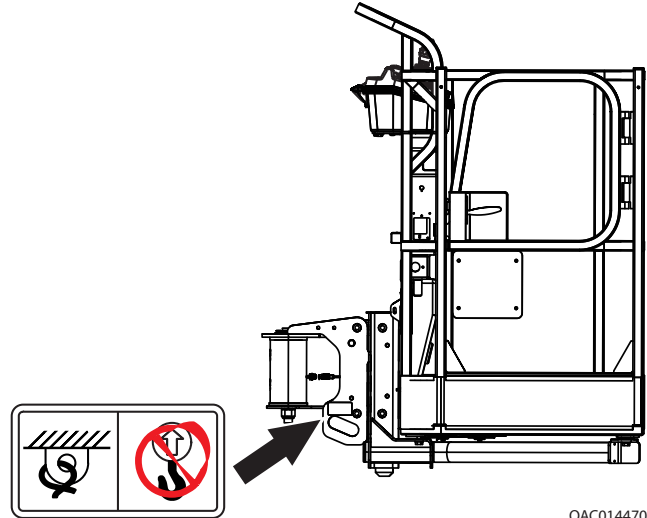

OAC014470

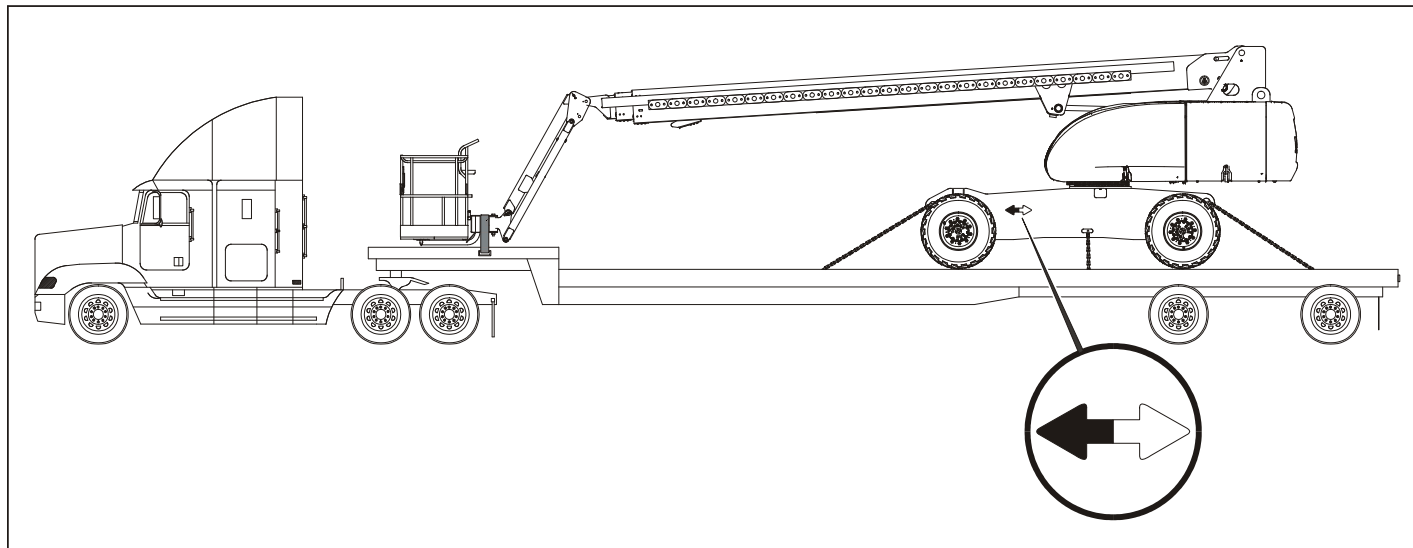

Figure 4-7. Transport typique d'un 800S/860SJ

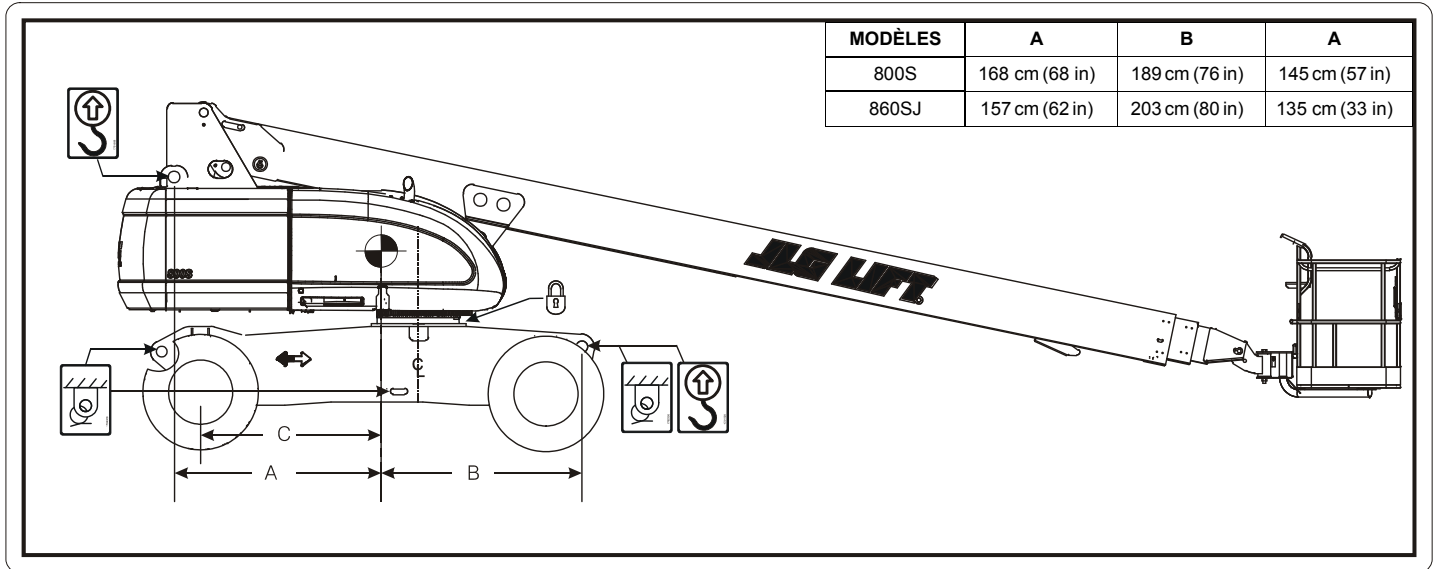
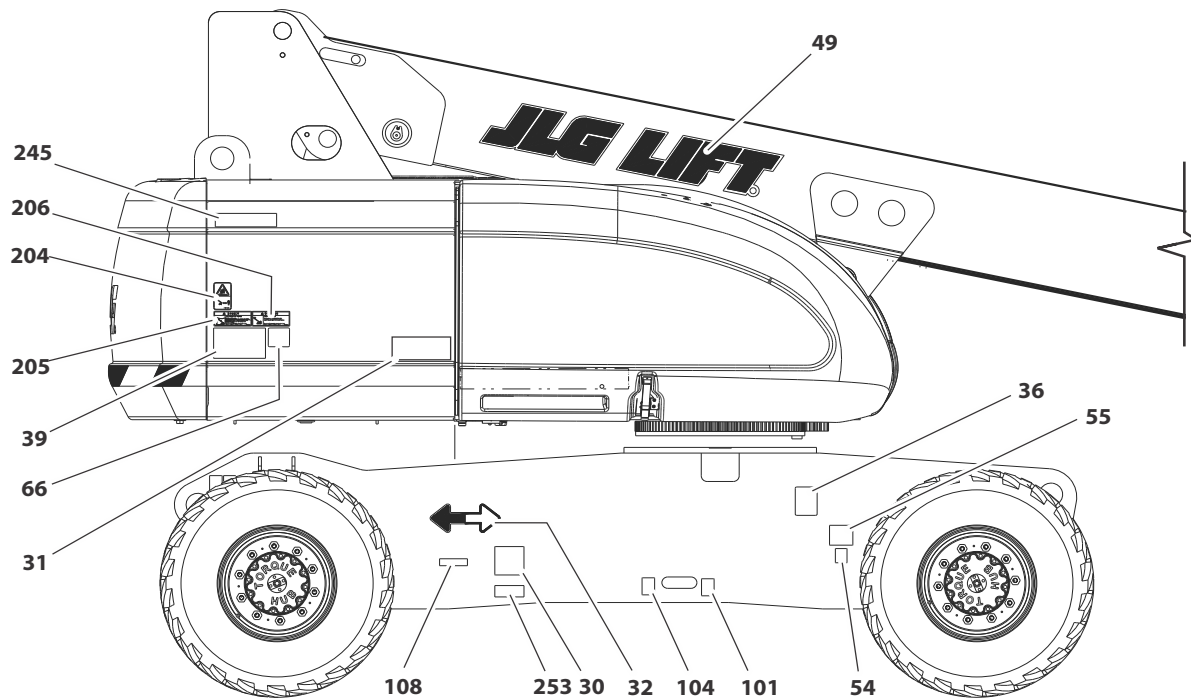

Figure 4-8. Tableau de levage et d'arrimage

Tableau 4-2. Légende d'emplacement des autocollants, 860SJ



0AC02030

Figure 4-9. Emplacement des autocollants – Emplacement des autocollants, 800S, Fiche 1 de 5

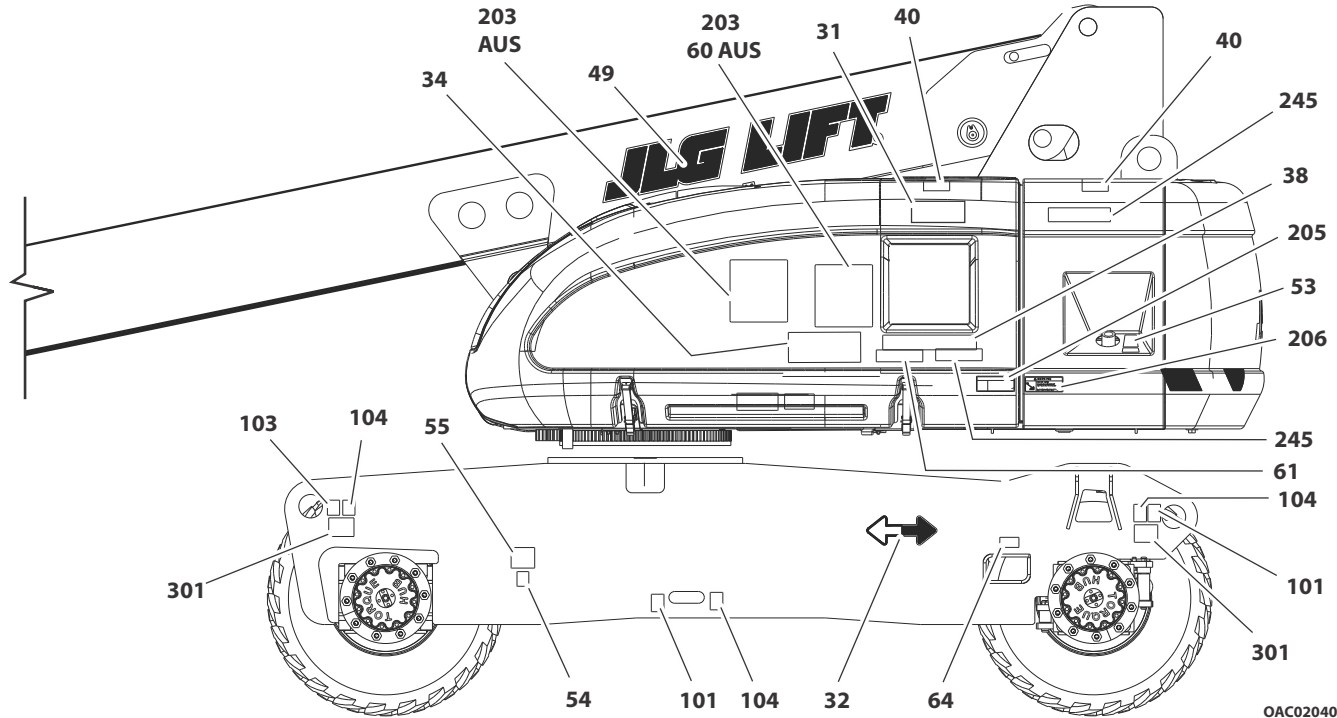

OAC02040

Figure 4-10. Emplacement des autocollants – Emplacement des autocollants, 800S, Fiche 2 de 5

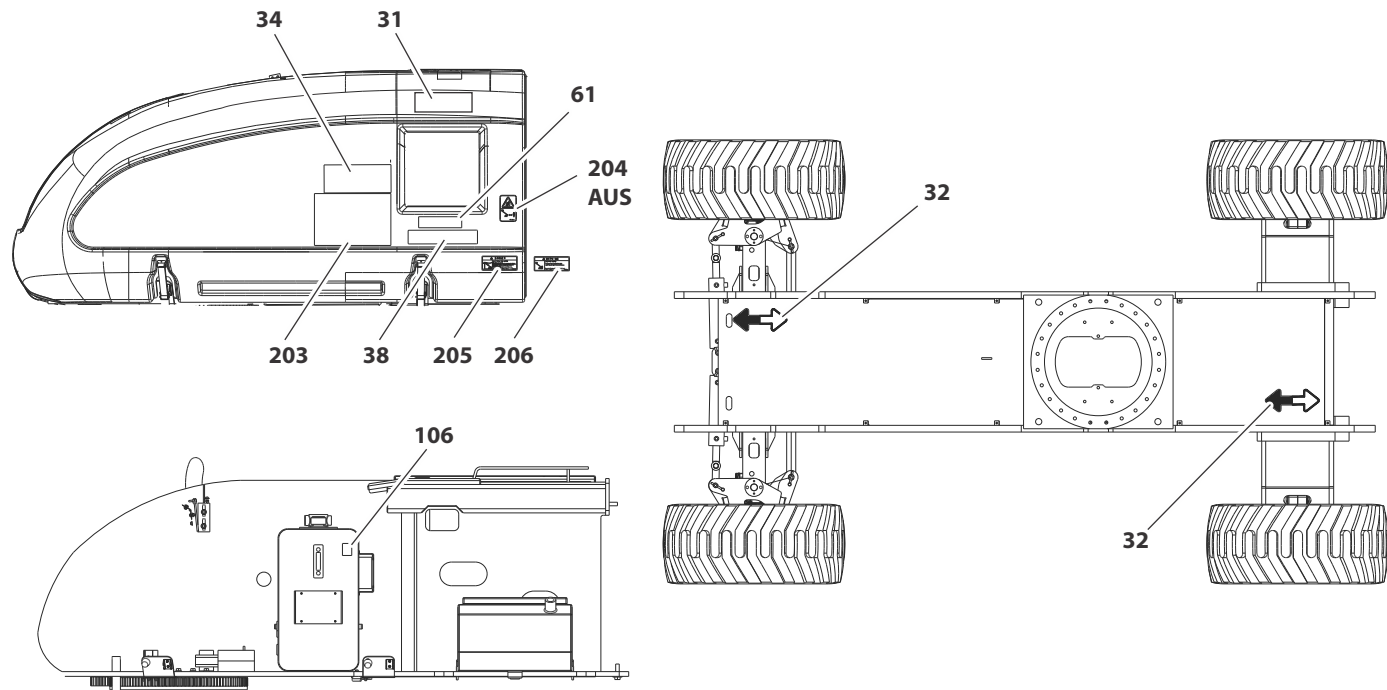

Figure 4-11. Emplacement des autocollants – Emplacement des autocollants, 800S, Fiche 3 de 5

0AC02050

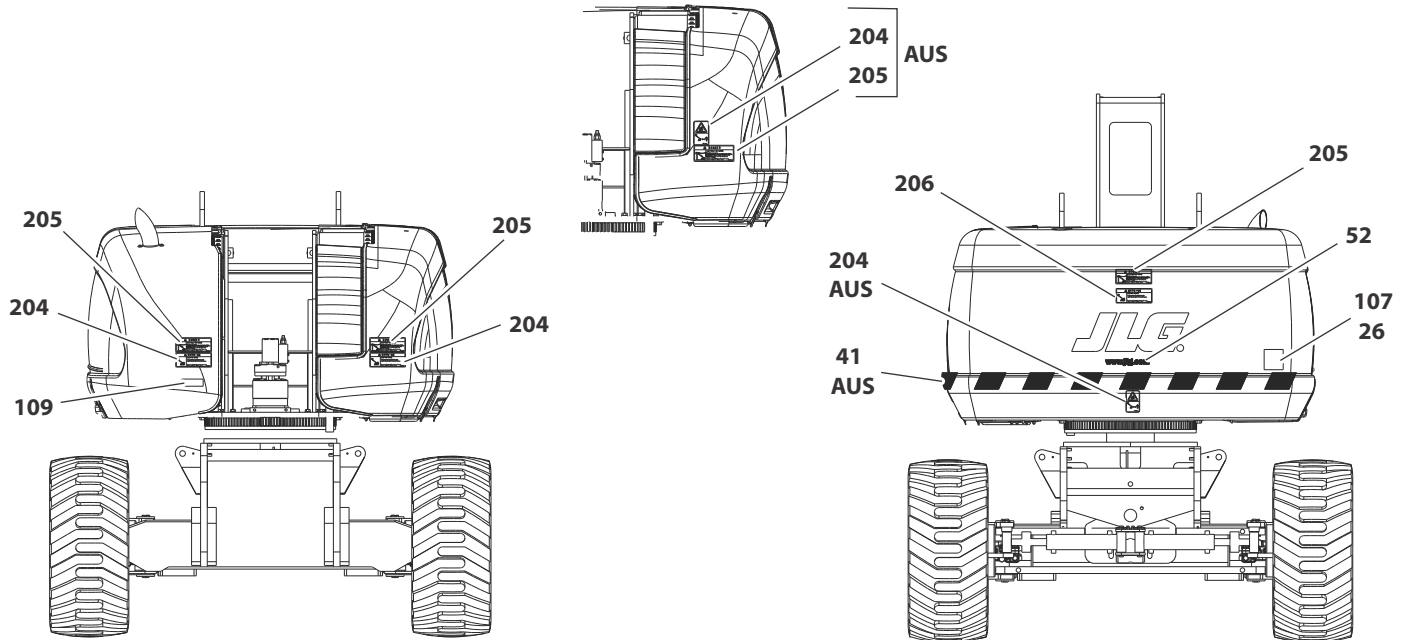

Figure 4-12. Emplacement des autocollants – Emplacement des autocollants, 800S, Fiche 4 de 5

OAC02060

SECTION 4 – FONCTIONNEMENT DE LA MACHINE

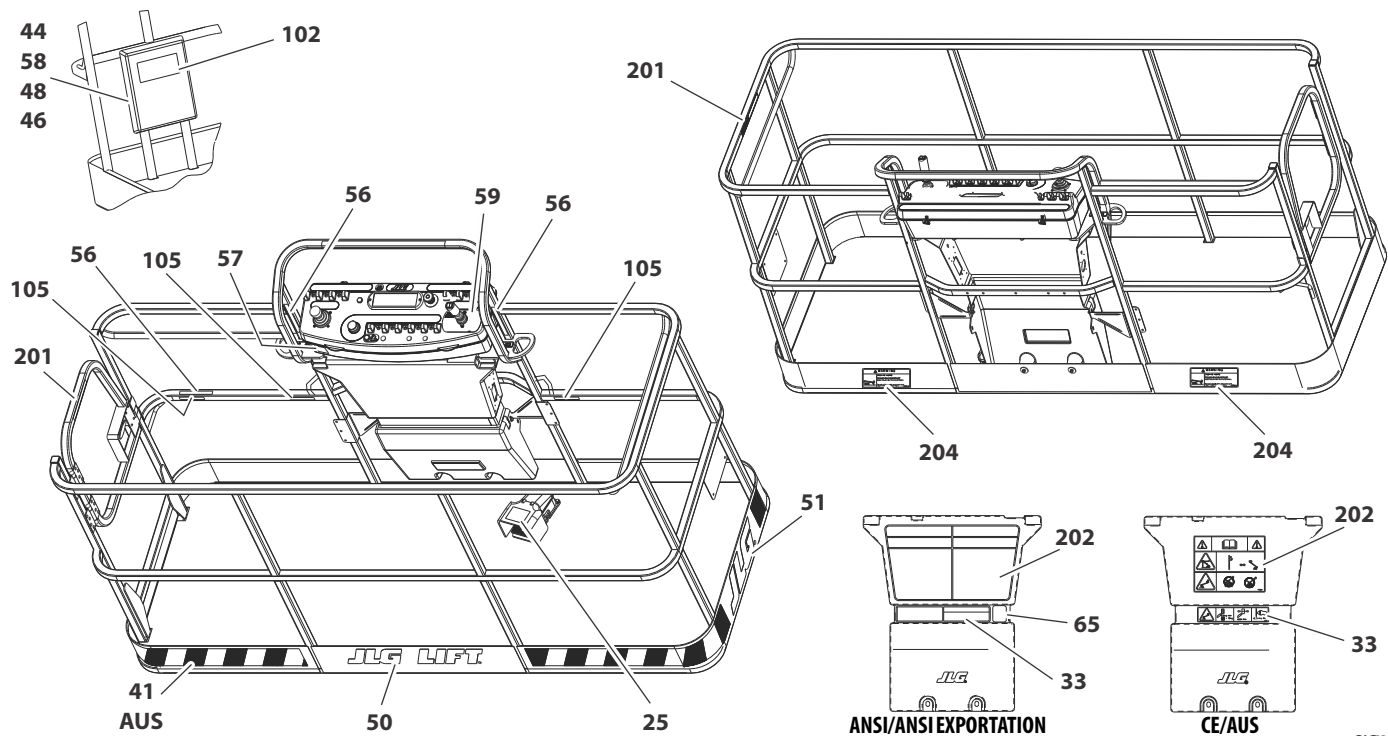

Figure 4-13. Emplacement des autocollants – Emplacement des autocollants, 800S, Fiche 5 de 5

04002070

Tableau 4-3. Légende d'emplacement des autocollants, 800S

Élément	ANSI 1001242459-C	Coréen 1001242595-C	Chinois 1001242654-C	Espagnol 1001242694-C	Portugais 1001242700-C	Français 1001242753-C	CE 1001257320-A	Japonais 1001242826-C	Australie 1001257322-A
11	--	--	--	--	--	--	1705980	--	1705980
25	3252347	--	--	--	--	--	--	--	--
26	3251813	3251813	3251813	3251813	3251813	3251813	--	--	--
30	1702631	1702631	1702631	1702631	1702631	1702631	1702631	1702631	1702631
31	1704906	1704906	1704906	1704906	1704906	1704906	1704906	1704906	1704906
32	1701501	1701501	1701501	1701501	1701501	1701501	1701501	1701501	1701501
33	1001257229	1001257233	1001257235	1001257237	1001257241	1001257231	1001257257	1001257239	1001257257
34	1001257230	1001257234	1001257236	1001257238	1001257242	1001257232	1001257258	1001257240	1001257258
36	1001131269	--	--	--	--	1001131269	--	--	--
39	1001175354	1001175354	1001175354	1001175354	1001175354	1001175354	1001175354	1001175354	1001175354
40	1701691	1701691	1701691	1701691	1701691	1701691	1701691	1701691	1701691
41	4420051	4420051	4420051	4420051	4420051	4420051	4420051	4420051	4420051
44	0860520	0860520	0860520	0860520	0860520	0860520	0860520	0860520	0860520
46	3311405	3311405	3311405	3311405	3311405	3311405	3311405	3311405	3311405
47	3820001	3820001	3820001	3820001	3820001	3820001	3820001	3820001	3820001
48	4751400	4751400	4751400	4751400	4751400	4751400	4751400	4751400	4751400
49	1702861	1702861	1702861	1702861	1702861	1702861	1001159323	1702861	0274518

SECTION 4 – FONCTIONNEMENT DE LA MACHINE

Tableau 4-3. Légende d'emplacement des autocollants, 800S

Élément	ANSI 1001242459-C	Coréen 1001242595-C	Chinois 1001242654-C	Espagnol 1001242694-C	Portugais 1001242700-C	Français 1001242753-C	CE 1001257320-A	Japonais 1001242826-C	Australie 1001257322-A
50	1702774	1702774	1702774	1702774	1702774	1702774	--	1702774	0274518
51	1702773	1702773	1702773	1702773	1702773	1702773	1702773	1702773	0274518
52	1704885	1704885	1704885	1704885	1704885	1704885	--	1704885	0274518
55	1700818	1700818	1700818	1700818	1700818	1700818	--	1700818	1700818
57	1001231801	--	--	--	--	--	--	--	--
58	0641406	0641406	0641406	0641406	0641406	0641406	0641406	0641406	0641406
59	1705351	1705427	1705430	1705910	1705905	1705429	--	1705426	--
61	--	--	--	--	--	--	1001197408	--	--
62	1001181145	1001181145	1001181145	1001181145	1001181145	1001181145	1001181145	1001181145	1001181145
63	1001223055	1001224048	1001224050	1001224049	1001224052	1001223971	1001139654	1001224053	--
64	1001223453	--	--	--	--	1001223453	--	--	--
66	--	--	1001244298	--	--	--	--	--	--
100	1001109029	1001109029	1001109029	1001109029	1001109029	1001109029	1001199949	1001109029	1001199949
101	1701499	1701499	1701499	1701499	1701499	1701499	1701499	1701499	1701499
102	1701509	1701509	1701509	1701509	1701509	1701509	1701509	1701509	1701509
103	1703811	1703811	1703811	1703811	1703811	1703811	1703811	1703811	1703811
104	1703814	1703814	1703814	1703814	1703814	1703814	1703814	1703814	1703814
105	1704277	1704277	1704277	1704277	1704277	1704277	1704277	1704277	1704277

Tableau 4-3. Légende d'emplacement des autocollants, 800S

Élément	ANSI 1001242459-C	Coréen 1001242595-C	Chinois 1001242654-C	Espagnol 1001242694-C	Portugais 1001242700-C	Français 1001242753-C	CE 1001257320-A	Japonais 1001242826-C	Australie 1001257322-A
106	1704412	1704412	1704412	1704412	1704412	1704412	1704412	1704412	1704412
109	3251243	3251243	3251243	3251243	--	--	--	3251243	--
200	2902307	2902310	2902309	2902311	2902312	2902322	2902329	2902308	2902329
201	1702868	1705969	1001116846	1704001	1705967	1704000	1705921	--	1705921
202	1703797	1703927	1703925	1703923	1705895	1703924	1705822	1703926	1705822
203	1705336	1705345	1001116849	1705917	1705896	1705347	1701518	1705344	1701518
204	1703804	1703951	1703949	1703947	1705898	1703948	1705961	1703950	1705961
205	1703805	1703939	1001116851	1703935	1705897	1703936	1705828	1703938	1705828
206	1703953	1703945	1703943	1703941	1705903	1703942	--	1703944	--
210	--	1703981	1703982	1703983	1705902	1703984	--	1703980	--
300	2902354	2902354	2902354	2902354	2902354	2902354	2902354	2902354	2902354
301	1703475	1703475	1703475	1703475	1703475	1703475	1703475	1703475	1703475

SECTION 4 – FONCTIONNEMENT DE LA MACHINE

Élément	ANSI 1001242586-C	Coréen 1001242597-C	Chinois 1001242655-C	Espagnol 1001242695-C	Portugais 1001242701-C	Français 1001242754-C	CE 1001257321-A	Japonais 1001242827-C	Australie 1001257323-A
11	--	--	--	--	--	--	1705980	--	1705980
25	3252347	--	--	--	--	--	--	--	--
26	3251813	3251813	3251813	3251813	3251813	3251813	--	--	--
30	1702631	1702631	1702631	1702631	1702631	1702631	1702631	1702631	1702631
31	1704907	1704907	1704907	1704907	1704907	1704907	1704907	1704907	1704907
32	1701501	1701501	1701501	1701501	1701501	1701501	1701501	1701501	1701501
33	1001257243	1001257247	1001257249	100125751	1001257255	1001257245	1001257259	1001257253	1001257259
34	1001257244	1001257248	1001257250	100125752	1001257256	1001257246	1001257260	1001257254	1001257260
36	1001131269	--	--	--	--	1001131269	--	--	--
39	1001175354	1001175354	1001175354	1001175354	1001175354	1001175354	1001175354	1001175354	1001175354
40	1701691	1701691	1701691	1701691	1701691	1701691	1701691	1701691	1701691
41	4420051	4420051	4420051	4420051	4420051	4420051	4420051	4420051	4420051
44	0860520	0860520	0860520	0860520	0860520	0860520	0860520	0860520	0860520
46	3311405	3311405	3311405	3311405	3311405	3311405	3311405	3311405	3311405
47	3820001	3820001	3820001	3820001	3820001	3820001	3820001	3820001	3820001
48	4751400	4751400	4751400	4751400	4751400	4751400	4751400	4751400	4751400
49	1702861	1702861	1702861	1702861	1702861	1702861	1001159323	1702861	1702861
50	1702774	1702774	1702774	1702774	1702774	1702774	--	1702774	1702774
51	1702773	1702773	1702773	1702773	1702773	1702773	1702773	1702773	1702773

SECTION 4 – FONCTIONNEMENT DE LA MACHINE

Élément	ANSI 1001242586-C	Coréen 1001242597-C	Chinois 1001242655-C	Espagnol 1001242695-C	Portugais 1001242701-C	Français 1001242754-C	CE 1001257321-A	Japonais 1001242827-C	Australie 1001257323-A
52	1704885	1704885	1704885	1704885	1704885	1704885	--	1704885	1704885
55	1700818	1700818	1700818	1700818	1700818	1700818	--	1700818	1700818
57	1001231801	--	--	--	--	--	--	--	--
58	0641406	0641406	0641406	0641406	0641406	0641406	0641406	0641406	0641406
59	1705351	1705427	1705430	1705910	1705905	1705429	--	1705426	--
61	--	--	--	--	--	--	1001197408	--	--
62	1001181145	1001181145	1001181145	1001181145	1001181145	1001181145	1001181145	1001181145	1001181145
63	1001223055	1001224048	1001224050	1001224049	1001224052	1001223971	1001139654	1001224053	--
64	1001223453	--	--	--	--	1001223453	--	--	--
66	--	--	1001244298	--	--	--	--	--	--
100	1001109029	1001109029	1001109029	1001109029	1001109029	1001109029	1001199949	1001109029	1001199949
101	1701499	1701499	1701499	1701499	1701499	1701499	1701499	1701499	1701499
102	1701509	1701509	1701509	1701509	1701509	1701509	1701509	1701509	1701509
103	1703811	1703811	1703811	1703811	1703811	1703811	1703811	1703811	1703811
104	1703814	1703814	1703814	1703814	1703814	1703814	1703814	1703814	1703814
105	1704277	1704277	1704277	1704277	1704277	1704277	1704277	1704277	1704277
106	1704412	1704412	1704412	1704412	1704412	1704412	1704412	1704412	1704412
109	3251243	3251243	3251243	3251243	--	--	--	3251243	--
200	2902307	2902310	2902309	2902311	2902312	2902322	2902329	2902308	2902329
201	1702868	1705969	1001116846	1704001	1705967	1704000	1705921	--	1705921

SECTION 4 – FONCTIONNEMENT DE LA MACHINE

Élément	ANSI 1001242586-C	Coréen 1001242597-C	Chinois 1001242655-C	Espagnol 1001242695-C	Portugais 1001242701-C	Français 1001242754-C	CE 1001257321-A	Japonais 1001242827-C	Australie 1001257323-A
202	1703797	1703927	1703925	1703923	1705895	1703924	1705822	1703926	1705822
203	1705336	1705345	1001116849	1705917	1705896	1705347	1701518	1705344	1701518
204	1703804	1703951	1703949	1703947	1705898	1703948	1705961	1703950	1705961
205	1703805	1703939	1001116851	1703935	1705897	1703936	1705828	1703938	1705828
206	1703953	1703945	1703943	1703941	1705903	1703942	--	1703944	--
210	--	1703981	1703982	1703983	1705902	1703984	--	1703980	--
300	2902429	2902429	2902429	2902429	2902429	2902429		2902429	
301	1703482	1703482	1703482	1703482	1703482	1703482		1703482	

SECTION 5. PROCÉDURES D'URGENCE

5.1 GÉNÉRALITÉS

Cette section explique les procédures à suivre en cas d'urgence durant le fonctionnement de la machine.

5.2 RAPPORT D'INCIDENT

JLG Industries, Inc. doit immédiatement être averti de tout incident impliquant un produit JLG. Même si aucun dommage corporel ou matériel n'est apparent, contacter l'usine par téléphone et lui fournir tous les détails nécessaires.

- ÉTATS-UNIS : 877-JLG-SAFE (554-7233)
- EUROPE : (32) 0 89 84 82 20
- AUSTRALIE : (61) 2 65 811111
- Adresse e-mail : ProductSafety@JLG.com

Tout incident impliquant un produit de JLG Industries n'ayant pas été signalé au fabricant dans un délai de 48 heures peut entraîner l'annulation de la garantie sur la machine concernée.

AVIS

APRÈS UN ACCIDENT, INSPECTER SOIGNEUSEMENT LA MACHINE ET TESTER TOUTES LES FONCTIONS EN COMMENÇANT À PARTIR DES COMMANDES AU SOL, PUIS DEPUIS LES COMMANDES DE LA PLATE-FORME. NE PAS RELEVER LA PLATE-FORME À PLUS DE 3 M (10 FT) À MOINS D'ÊTRE SÛR QUE TOUTS LES DOMMAGES ONT ÉTÉ RÉPARÉS ET QUE TOUTES LES COMMANDES FONCTIONNENT CORRECTEMENT.

5.3 EN CAS D'URGENCE

Opérateur perdant totalement le contrôle de la machine

SI L'OPÉRATEUR DE LA PLATE-FORME EST COINCÉ, BLOQUÉ OU DANS L'INCAPACITÉ DE FAIRE FONCTIONNER OU DE CONTRÔLER LA MACHINE :

1. D'autres personnes doivent faire fonctionner la machine depuis les commandes au sol uniquement selon le besoin.
2. Les autres personnes se trouvant à bord de la plate-forme peuvent utiliser les commandes de la plate-forme. NE PAS CONTINUER À UTILISER LA MACHINE SI LES COMMANDES NE FONCTIONNENT PAS CORRECTEMENT.
3. Les grues, chariots à fourche ou autres équipements peuvent servir à libérer les occupants de la plate-forme et stabiliser le mouvement de la machine.

Plate-forme ou flèche prise dans des structures en hauteur

Si la plate-forme ou la flèche est coincée ou accrochée dans des structures ou équipements en hauteur, procéder comme suit :

1. Éteindre la machine.
2. Libérer tous les occupants de la plate-forme avant de dégager la machine. Le personnel doit être sorti de la plate-forme avant d'actionner les commandes de la machine.
3. Utiliser des grues, chariots à fourche ou tout autre appareil pour stabiliser et caler la machine comme il faut pour éviter qu'elle ne bascule.
4. Depuis les commandes au sol, utiliser le système d'alimentation auxiliaire (le cas échéant) pour dégager la plate-forme ou la flèche avec précaution de l'objet.
5. Une fois dégagée, redémarrer la machine et ramener la plate-forme dans une position sûre.
6. Inspecter la machine pour déterminer si elle est endommagée. Si la machine est endommagée ou ne fonctionne pas correctement, l'éteindre immédiatement. Signaler le problème au personnel d'entretien concerné. Ne pas utiliser la machine tant qu'elle présente encore des risques.

5.4 PROCÉDURES DE REMORQUAGE D'URGENCE

Il est interdit de remorquer cette machine sans l'équipement approprié. Il est toutefois possible de la déplacer. Se reporter à la Section 4 pour des procédures spécifiques.

5.5 SYSTÈME DE SÉCURITÉ PRIORITAIRE DE LA MACHINE (MSSO) (LE CAS ÉCHÉANT)

Le système de sécurité prioritaire de la machine (MSSO) ne doit être utilisé que pour extraire un opérateur coincé, bloqué ou dans l'incapacité de faire fonctionner la machine et les commandes de fonction sont verrouillées depuis la plate-forme en raison d'une surcharge de la plate-forme.



REMARQUE : Si le système MSSO est utilisé, le témoin d'anomalie s'allume avec un code d'anomalie dans le système de commande JLG, qui doit être réinitialisé par un technicien JLG qualifié.

REMARQUE : Aucun contrôle de fonctionnement du système MSSO n'est requis. Le système de commande JLG configure un code d'anomalie en cas de défaillance de l'interrupteur de commande.

Pour utiliser le système MSSO :

1. Depuis la console de commande au sol, mettre le sélecteur Plate-forme/Sol en position Sol.
2. Tirer la commande d'alimentation/d'arrêt d'urgence.
3. Démarrer le moteur.
4. Appuyer sans relâcher sur l'interrupteur MSSO et l'interrupteur de commande correspondant à la fonction souhaitée.

SECTION 6. ACCESSOIRES

Tableau 6-1. Accessoires disponibles

Accessoire	Marché						
	ANSI (États-Unis uniquement)	ANSI	CSA	CE	AUS	Japon	Chine
Plate-forme antichute (36 in x 96 in)	√	√			√		
Plate-forme antichute (36 in x 72 in)	√	√					
Pipe Racks	√				√		
SkyAir™	√	√	√				
SkyCutter™	√	√	√			√	
SkyGlazier™	√	√	√		√		
SkyPower™ – 7,5 kW	√	√	√		√	√	√
Générateur – 4 kW	√	√	√	√	√	√	√
SkyWelder™	√	√	√		√	√	
Soft Touch	√	√	√	√	√	√	
Dispositif antichute externe boulonné (36 in x 96 in)	√	√	√			√	√
Dispositif antichute externe boulonné (36 in x 72 in)	√	√	√			√	√
SkySense™	√	√	√	√	√	√	√

SECTION 6 – ACCESSOIRES

Tableau 6-2. Tableau des relations options/accessoires

ACCESSOIRE	ÉLÉMENT REQUIS	COMPATIBLE AVEC (Remarque 1)	INCOMPATIBLE AVEC	INTERCHANGEABLE AVEC (Remarque 2)
Porte-tuyaux		SkyPower™	Filet de plate-forme jusqu'au rail intermédiaire, Filet de plate-forme jusqu'au rail supérieur, Soft Touch	SkyCutter, SkyGlazier, SkyWelder
SkyAir™	SkyPower™	SkyCutter™, SkyGlazier™ SkyWelder™		
SkyCutter™	SkyPower™	SkyWelder™	Plate-forme 4 ft, Porte-tuyaux, Filet de plate-forme jusqu'au rail supérieur, Soft Touch	SkyGlazier™
SkyGlazier™		SkyPower™	Plate-forme 4 ft, Porte-tuyaux, Filet de plate-forme jusqu'au rail supérieur, Soft Touch	SkyCutter™, SkyWelder™
SkyPower™		SkyCutter™, SkyGlazier™ SkyWelder™		
SkyWelder™	SkyPower™	SkyCutter™	Plate-forme 4 ft, Porte-tuyaux, Filet de plate-forme jusqu'au rail supérieur, Soft Touch	SkyGlazier™
Soft Touch			Porte-tuyaux, SkyCutter™, SkyGlazier™, SkyWelder™	
SkySense™			Porte-tuyaux, SkyGlazier™, SkyWelder™, Filet de plate-forme jusqu'au rail intermédiaire, filet de plate-forme jusqu'au rail supérieur, Soft Touch	
Remarque 1 : Tout accessoire autre que "Sky" qui ne figure pas dans la colonne "INCOMPATIBLE AVEC" est présumé compatible.				
Remarque 2 : ils peuvent être utilisés sur la même unité mais pas simultanément.				

6.1 PLATE-FORME ANTICHUTE

REMARQUE : Consulter le manuel du dispositif antichute externe JLG (réf. 3128935) pour des informations plus détaillées.

Le dispositif antichute externe prévoit un point d'attache de sangle permettant à l'opérateur d'accéder à des endroits extérieurs à la plate-forme. Entrer et sortir de la plate-forme uniquement par la zone du portillon. Le dispositif ne doit être utilisé que par une seule personne.

Le personnel doit utiliser la protection antichute en permanence. Un harnais corporel complet est nécessaire, avec une sangle d'une longueur maximale de 1,8 m (6 ft) qui limite la force antichute maximale à 408 kg (900 lb) pour le dispositif antichute de type "transfastener" et 612 kg (1350 lb) pour le type navette.

Consignes de sécurité

⚠ AVERTISSEMENT

NE PAS UTILISER LES COMMANDES DE LA MACHINE LORSQUE L'ON SE TROUVE EN DEHORS DE LA PLATE-FORME. FAIRE PREUVE DE PRUDENCE EN SORTANT DE LA PLATE-FORME EN HAUTEUR ET EN Y ENTRANT.

6.2 PORTE-TUYAUX

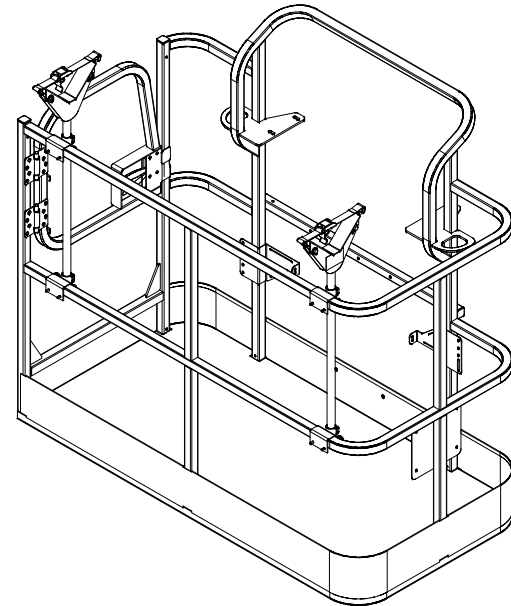

Le porte-tuyaux permet de stocker des tuyaux ou des gaines sur la plate-forme en évitant toute détérioration des rambardes et en optimisant l'utilisation de la plate-forme. Cet accessoire consiste en deux râteliers équipés de sangles ajustables permettant de maintenir la charge en place.

Caractéristiques de charge (Australie uniquement)

Charge max. du porte-tuyaux *	Charge max. de la plate-forme (avec poids max. dans les râteliers)
80 kg	184 kg
Longueur max. du matériel dans les râteliers : 6,0 m	
Longueur min. du matériel dans les râteliers : 2,4 m	

Consignes de sécurité

⚠ AVERTISSEMENT

RÉDUIRE LA CHARGE MAXIMUM DE LA PLATE-FORME DE 45,5 KG (100 LB) LORSQU'IL EST INSTALLÉ.

⚠ AVERTISSEMENT

LE POIDS DANS LES RÂTELIERS PLUS LE POIDS DANS LA PLATE-FORME NE DOIT PAS DÉPASSER LA CHARGE NOMINALE.

AVIS

LA CHARGE MAXIMALE DES RÂTELIERS EST DE 80 KG (180 LB), RÉPARTIE DE MANIÈRE ÉGALE ENTRE LES DEUX RÂTELIERS.

AVIS

LA LONGUEUR MAXIMALE DU MATÉRIEL DANS LES RÂTELIERS EST DE 6,1 M (20 FT).

- S'assurer que personne ne se trouve sous la plate-forme.
- Ne pas quitter la plate-forme en sautant par-dessus les rambardes ni se tenir sur les rambardes.
- Ne pas déplacer la machine tant que le matériel n'est pas correctement attaché.
- Remettre les râteliers en position d'arrimage quand ils ne sont pas utilisés.
- N'utiliser cette option que sur les modèles approuvés.

Préparation et inspection

- S'assurer que tous les râteliers sont correctement fixés à la plate-forme.
- Remplacer les sangles d'arrimage abîmées ou effilochées.

Utilisation

1. Pour préparer le chargement des râteliers, retirer les goupilles de blocage, faire tourner chaque râtelier de 90 degrés, de la position d'arrimage à la position de travail, puis les fixer à l'aide des goupilles de blocage.
2. Desserrer et retirer les sangles d'arrimage. Placer le matériel sur les râteliers en distribuant le poids de manière homogène sur les deux râteliers.
3. Faire passer les sangles d'arrimage le long du matériel chargé, puis les serrer.
4. Pour décharger le matériel, relâcher et retirer les sangles d'arrimage, puis retirer avec précaution le matériel des râteliers.

REMARQUE : Remettre en place les sangles d'arrimage sur le matériel restant avant de continuer à utiliser la machine.

6.3 SKYAIR™

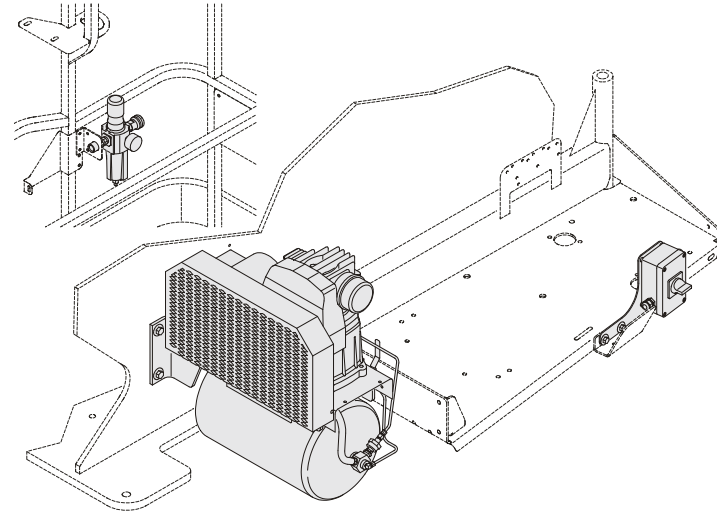

SkyAir™ alimente la plate-forme en air comprimé. Un filtre/régulateur intégré à la plate-forme contrôle la pression de l'air. Le contacteur marche/arrêt se trouve dans le compartiment moteur. Cet accessoire est alimenté par le système SkyPower™.

Caractéristiques du compresseur

- Monophasé avec commande double
- Cylindrée CFM : 9.3
- Moteur : 230 V, 2 hp, triphasée

Caractéristiques nominales de l'accessoire

MODE COMMANDE	VOLUME
Commande marche-arrêt automatique	100–130 psi
Commande d'avance constante	105–120 psi

Consignes de sécurité

AVERTISSEMENT

NE PAS SURCHARGER LA PLATE-FORME.

- S'assurer que personne ne se trouve sous la plate-forme.
- Cette option installée en usine est disponible uniquement sur les modèles spécifiés.
- Attacher la sangle en permanence.

Préparation et inspection

- S'assurer que le compresseur et les flexibles sont bien fixés.
- Vérifier l'état de la courroie et du câblage.

Utilisation

Démarrer le moteur, activer le générateur puis allumer le compresseur à air.

Consulter le manuel J-Air (réf. 3128970) pour plus d'informations.

6.4 SKYCUTTER™

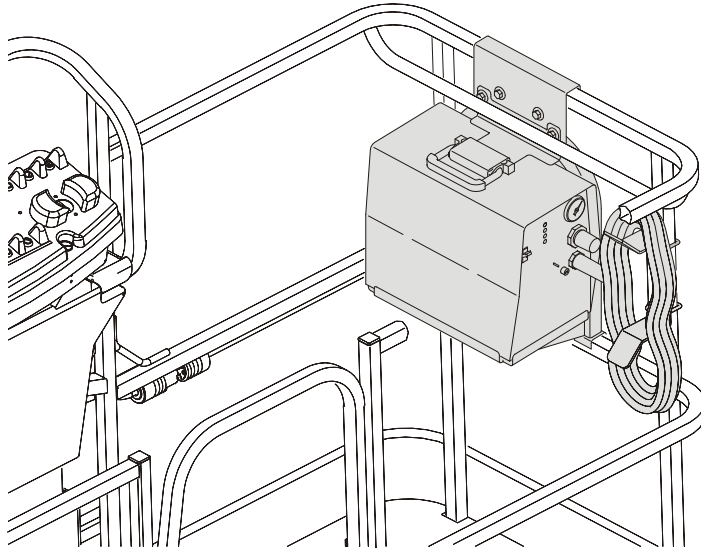

Le SkyCutter™ permet de couper du métal d'une épaisseur pouvant atteindre 10 mm (3/8 in). Ce poste peut produire une sortie de 27 A à 92 V c.c. à un facteur de marche de 35 % ou de 14 A à 92 V c.c. à un facteur de marche de 60 %. Il est alimenté par le système SkyPower™.

Caractéristiques nominales de l'accessoire

Caract.	Sortie nominale	Intensité d'entrée à la sortie nominale, 60 Hz, monophasée	kVA/kW	Gaz plasma	Débit/pression du gaz plasma	Capacité de coupe nominale à 10 IPM	Tension à vide max.
120 V ±10 % (20 A)	27 A à 91 V.c.c. à un facteur de marche de 20 %	28,8 max. ; 0,30*	3.4 kVA 3,2 kW	Air ou azote uniquement à 621 - 827 kPa (90 - 120 psi)	129 l/mn (4.5 cfm) à 414 kPa (60 psi)	10 mm (3/8 in)	400 V.c.c.
120 V ±10 % (15 A)	20 A à 88 V.c.c. à un facteur de marche de 35 %	20,6 max. ; 0,30*	2.5 kVA 2,3 kW				
240 V ±10 % (27 A)	27 A à 91 V.c.c. à un facteur de marche de 35 %	13,9 max. ; 0,13*	3.3 kVA 3,0 kW				
* Au repos.							

Sortie du générateur

Régime moteur de 1 800 tr/mn ± 10 %.

Caractéristiques ANSI :

- Triphasée : 240 V, 60 Hz, 7,5 kW
- Monophasée : 240 V/120 V, 60 Hz, 6 kW

Consignes de sécurité

⚠ AVERTISSEMENT

NE PAS SURCHARGER LA PLATE-FORME.

⚠ AVERTISSEMENT

RÉDUIRE LA CAPACITÉ DE CHARGE DE LA PLATE-FORME DE 32 KG (70 LB) LORSQUE LE POSTE DE COUPAGE À L'ARC PLASMA Y EST INSTALLÉ.

- Vérifier que les supports de la coupeuse au plasma sont en bon état et ne présentent aucune soudure fissurée.
- Vérifier que le poste de coupage et son support sont solidement installés.
- S'assurer que personne ne se trouve sous la plate-forme.
- Ne pas quitter la plate-forme en sautant par-dessus les rambardes ni se tenir sur les rambardes.
- N'utiliser cette option que sur les modèles approuvés.
- Attacher la sangle en permanence.
- Utiliser les réglages de coupe corrects.
- Ne pas utiliser de cordons électriques sans les mettre à la masse.
- Ne pas utiliser d'outils électriques dans l'eau.
- Ne pas utiliser couper la plate-forme ni utiliser la plate-forme comme prise de masse.
- Porter les vêtements et dispositifs de protection appropriés pour la coupe.
- Ne pas déplacer la machine lorsqu'elle est branchée à des sources d'air/gaz externes.

Préparation et inspection

- Brancher le collier de mise à la masse sur le métal à couper.
- S'assurer que la connexion à la masse est correcte.

Utilisation

Démarrer le moteur, activer le générateur puis allumer le poste de coupage à l'arc plasma.

Consulter le manuel d'utilisation du poste de coupage à l'arc plasma Miller (réf. 3128420) pour plus d'informations.

6.5 SKYGLAZIER™

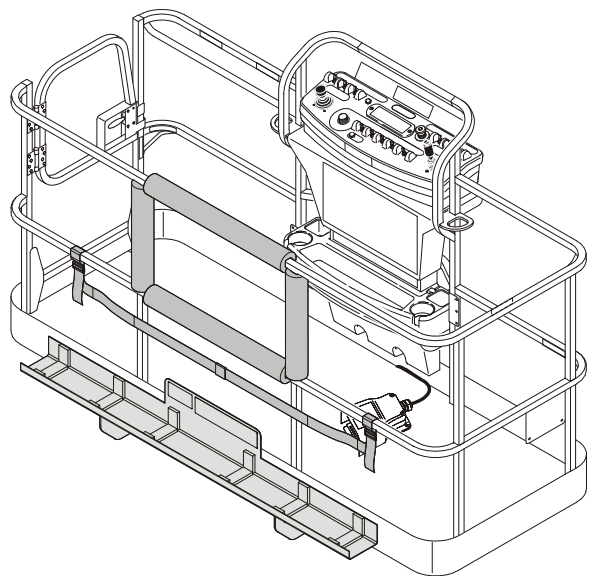

Le SkyGlazier™ permet aux vitriers de positionner les panneaux de façon efficace. Le kit du vitrier comprend un bac qui fixe le bas de la plate-forme. Le panneau repose sur le bac et contre le rail supérieur de la plate-forme, qui est rembourré pour éviter tout endommagement. Le SkyGlazier™ comporte une sangle permettant de fixer le panneau au rail de la plate-forme.

Caractéristiques de charge

Zone de charge*	Charge max. du bac	Charge max. de la plate-forme (avec poids max. du bac)
227 kg (500 lb)	68 kg (150 lb)	113 kg (250 lb)
250 kg (550 lb)	68 kg (150 lb)	113 kg (250 lb)
272 kg (600 lb)	68 kg (150 lb)	113 kg (250 lb)
340 kg (750 lb)	68 kg (150 lb)	200 kg (440 lb)
454 kg (1000 lb)	113 kg (250 lb)	227 kg (500 lb)
* correspond aux autocollants de charge placés sur la machine pour information.		
Type de plate-forme requis : accès latéral		
Dimensions max. de panneau : 3 m² (32 ft²)		

Consignes de sécurité

AVERTISSEMENT

S'ASSURER QUE LE PANNEAU EST BIEN FIXÉ À L'AIDE D'UNE SANGLE.

AVERTISSEMENT

NE PAS SURCHARGER LE BAC OU LA PLATE-FORME, LA CHARGE TOTALE DE LA MACHINE EST RÉDUITE LORSQUE LE BAC EST INSTALLÉ.

AVERTISSEMENT

UNE FOIS LE SKYGLAZIER™ INSTALLÉ, LES CHARGES NOMINALES DE LA PLATE-FORME D'ORIGINE SONT RÉDUITES COMME INDIQUÉ DANS LE TABLEAU DES CARACTÉRISTIQUES DE CHARGE. NE PAS DÉPASSER LA NOUVELLE CHARGE NOMINALE DE LA PLATE-FORME. VOIR L'AUTOCOLLANT DE CHARGE APPOSÉ SUR LE BAC.

AVERTISSEMENT

PLUS LA SURFACE EXPOSÉE AU VENT EST GRANDE, MOINS LA MACHINE EST STABLE. LIMITER LA SURFACE DU PANNEAU À 3 M² (32 FT²).

- S'assurer que personne ne se trouve sous la plate-forme.
- Ne pas quitter la plate-forme en sautant par-dessus les rambardes ni se tenir sur les rambardes.
- Enlever le bac quand il ne sert pas.
- N'utiliser cette option que sur les modèles approuvés.

Préparation et inspection

- Vérifier que le bac est en bon état et ne présente aucune soudure fissurée.
- S'assurer que le bac est correctement fixé à la plate-forme.
- S'assurer que la sangle n'est ni abîmée ni effilochée.

Utilisation

1. Charger le bac du SkyGlazier™ avec le panneau.
2. Faire passer la sangle ajustable autour du panneau et la serrer jusqu'à ce qu'il soit bien fixé.
3. Positionner le panneau à l'emplacement souhaité.

6.6 SYSTÈMES SKYPOWER™ DE 7,5 KW ET DE GÉNÉRATEUR DE 4 KW

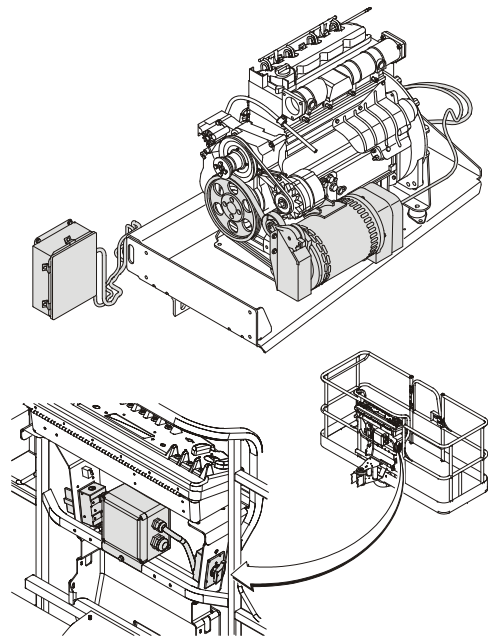

Les systèmes SkyPower™ et du générateur alimentent la plateforme en courant alternatif par le biais d'une prise c.a. pour le fonctionnement des outils, des lampes, et de l'équipement de coupe et de soudure.

Tous les composants de régulation de l'alimentation se trouvent dans un boîtier étanche connecté par un câble au générateur. Le générateur fournit une alimentation lorsqu'il fonctionne à la vitesse spécifiée et que l'interrupteur d'alimentation est en position de marche (interrupteur situé sur la plate-forme). Un disjoncteur de 20 A (4 kW) à deux pôles ou de 30 A (7,5 kW) à trois pôles protège le générateur contre toute surcharge.

Puissance

Caractéristiques du système SkyPower de 7,5 kW :

- Triphasée : 240 V, 60 Hz, 7,5 kW (Crête : 8,5 kW)
- Monophasée : 240 V/120 V, 60 Hz, 6 kW (Crête : 6,0 kW)

Caractéristiques du système de générateur de 4 kW :

- Monophasée : 240 V/120 V, 60 Hz, 4 kW
- Monophasée : 230 V/115 V, 50 Hz, 4 kW

Caractéristiques nominales de l'accessoire

- 3000 tr/mn (50 Hz)
- 3600 tr/mn (60 Hz)

Consignes de sécurité

AVERTISSEMENT

NE PAS SURCHARGER LA PLATE-FORME.

- S'assurer que personne ne se trouve sous la plate-forme.
- Cette option installée en usine est disponible uniquement sur les modèles spécifiés.
- Attacher la sangle en permanence.
- Ne pas utiliser d'outils électriques dans l'eau.
- Utiliser la tension correspondant à l'outil employé.
- Ne pas surcharger le circuit.

Préparation et inspection

- S'assurer que le générateur est bien fixé.
- Vérifier l'état de la courroie et du câblage.

Utilisation

Démarrer le moteur puis activer le générateur.

Consulter le manuel technique du générateur Miller (réf. 3121677) pour plus d'informations.

6.7 SKYWELDER™

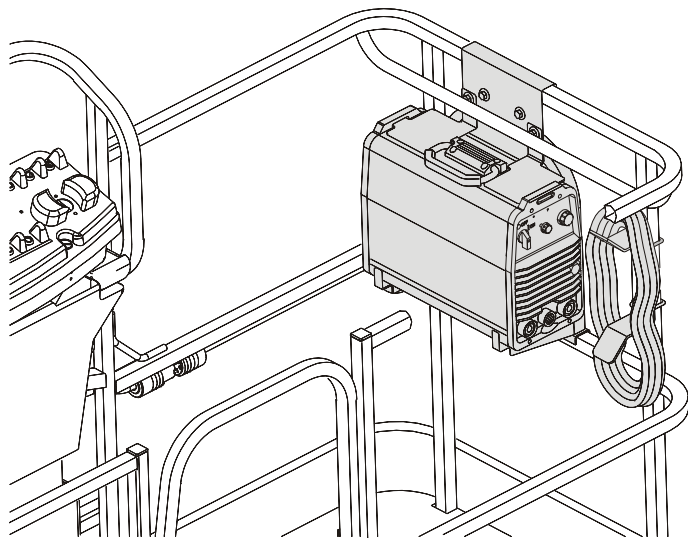

Le SkyWelder™ permet de réaliser des soudures à l'arc TIG et à électrode enrobée. Il peut produire une sortie de 200 A à un facteur de marche de 100 % ou de 250 A à un facteur de marche de 50 %. Cet accessoire est alimenté par le système SkyPower™.

Sortie du générateur

Régime moteur de 1800 tr/mn \pm 10 %.

Caractéristiques ANSI :

- Triphasée : 240 V, 60 Hz, 7,5 kW
- Monophasée : 240 V/120 V, 60 Hz, 6 kW

Accessoires de soudure

- Fils de soudure de 12 ft avec collier et guide (stockés sur la plateforme)
- Extincteur

Caractéristiques nominales de l'accessoire

Mode de soudure	Tension d'entrée	Sortie nominale	Plage d'intensité de soudure	Tension à vide maximum	Intensité d'entrée à la sortie nominale (50/60 Hz)				
					230 V	460 V	575 V	kVA	kW
Solide (procédé SMAW) À l'arc TIG (procédé GTAW)	Triphasée	280 A à 31,2 V à un facteur de marche de 35 %	5–250 A	79 V c.c.	32	17	13	15,7	10
		200 A à 28 V à un facteur de marche de 100 %			20	11	8	10,3	6,4
	Monophasée	200 A à 28 V à un facteur de marche de 50 %	5–200 A	79 V c.c.	35	-----	-----	9,8	6,5
		150 A à 28 V à un facteur de marche de 100 %			34	-----	-----	6,9	4,4

Consignes de sécurité

AVERTISSEMENT

NE PAS SURCHARGER LA PLATE-FORME.

AVERTISSEMENT

RÉDUIRE LA CAPACITÉ DE CHARGE DE LA PLATE-FORME DE 32 KG (70 LB) LORSQUE LE POSTE DE SOUDURE Y EST INSTALLÉ.

- Vérifier que les supports du poste de soudure sont en bon état et ne présentent aucune soudure fissurée.
- Vérifier que le poste de soudure et son support sont correctement et solidement installés.
- S'assurer que personne ne se trouve sous la plate-forme.
- Ne pas quitter la plate-forme en sautant par-dessus les rambardes ni se tenir sur les rambardes.
- N'utiliser cette option que sur les modèles approuvés.
- Attacher la sangle en permanence.
- S'assurer que la polarité des fils est correcte.

SECTION 6 – ACCESSOIRES

- Porter les vêtements et dispositifs de protection appropriés pour la soudure.
- Utiliser une taille de baguette et les caractéristiques d'alimentation correctes.
- Ne pas utiliser de cordons électriques sans les mettre à la masse.
- Ne pas utiliser d'outils électriques dans l'eau.
- Ne pas souder sur la plate-forme.
- Ne pas utiliser la plate-forme comme prise de masse.
- Ne pas utiliser d'amorceur d'arc de fréquence élevée sur un poste de soudage à l'arc TIG.

Préparation et inspection

- Brancher le collier de mise à la masse sur le métal à souder.
- S'assurer que la connexion à la masse et la polarité sont correctes.

Utilisation

Démarrer le moteur, activer le générateur puis allumer le poste de soudure.

Consulter le manuel d'utilisation du poste de soudure Miller (réf. 3128957) pour plus d'informations.

6.8 SOFT TOUCH

Un kit pare-chocs est monté sur les rails de la plate-forme et sur un cadre suspendu sous celle-ci. Des interrupteurs de fin de course désactivent les commandes de plate-forme quand le cadre anti-chocs touche une structure voisine. Un bouton de la console de la plate-forme permet de contourner le système.

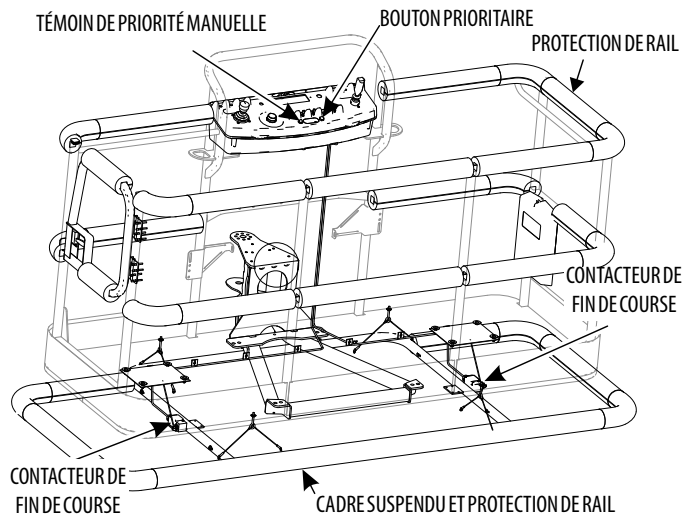

6.9 SKYSENSE™

⚠ AVERTISSEMENT

SKYSENSE N'A PAS VOCATION À REMPLACER OU RÉDUIRE L'OBLIGATION INCOMBANT À L'OPÉRATEUR D'ÊTRE CONSCIENT DE L'ENVIRONNEMENT AUTOUR DE LA MACHINE. LES DANGERS SUSCEPTIBLES DE CAUSER DES BLESSURES GRAVES OU LA MORT NE PEUVENT ÊTRE ÉVITÉS NI RÉDUITS PAR SKYSENSE. L'OPÉRATEUR DOIT TOUJOURS REGARDER DANS LE SENS DE LA MARCHÉ, ÉVITER LES LIGNES SOUS TENSION, ÉVITER LES OBSTACLES SUSCEPTIBLES DE HEURTER LA MACHINE OU LES PERSONNES SE TROUVANT SUR LA PLATE-FORME ET RESPECTER TOUTES LES INSTRUCTIONS, AUTOCOLLANTS ET AUTRES AVERTISSEMENTS FOURNIS AVEC CETTE MACHINE.

L'OPÉRATEUR NE DOIT PAS SE FIER À SKYSENSE POUR SE SUBSTITUER AUX INSTRUCTIONS ET AVERTISSEMENTS FIGURANT DANS LES MANUELS ET SUR LES PLAQUES SIGNALÉTIQUES FOURNIS AVEC CETTE MACHINE.

SKYSENSE EST DESTINÉ À AIDER L'OPÉRATEUR. SKYSENSE PEUT NE PAS DÉTECTER CERTAINS OBJETS SELON LEUR FORME, LE TYPE DE MATÉRIAU OU LEUR ORIENTATION PAR RAPPORT AUX CAPTEURS. IL EST DE LA RESPONSABILITÉ DE L'OPÉRATEUR D'ÊTRE CONSCIENT DE SON ENVIRONNEMENT À TOUT MOMENT.

⚠ AVERTISSEMENT

RÉDUIRE LA CAPACITÉ DE LA PLATE-FORME DE 4,5 KG (10 LB) PAR BAR LORSQU'ELLE EST INSTALLÉE SUR LA PLATE-FORME (9 KG (20 LB) OU 14 KG (30 LB) AU TOTAL).

REMARQUE : *SkySense n'est pas actif lors de l'utilisation de la machine à partir des commandes au sol.*

Préparation et inspection

Inspection avant la mise en service :

1. Inspecter chacun des tubes SkySense en vue de détecter des bosselures, fissures ou autres dommages.
2. Inspecter chaque capteur SkySense en vue de détecter tout dommage au boîtier ou au capteur.

Pour tester le système SkySense :

1. Dans une zone sans obstacle, s'assurer que la machine soit sur une surface lisse et ferme, dans les limites de la pente de service maximale.
2. Depuis la console de commande de la plate-forme, élever la flèche jusqu'à ce que le bas de la plate-forme se trouve à au moins 2 m (6 ft) du sol.
3. Continuer à relever la plate-forme.
4. Tout en relevant la plate-forme, placer une main entre 15 cm et 30 cm (6 in to 12 in) au-dessus de l'un des capteurs orientés vers le haut. La machine doit s'arrêter, et la LED correspondant à ce capteur (LED gauche pour la barre de capteurs gauche ; LED droite pour la barre de capteurs droite ; les deux LED pour la barre de capteurs centrale ou le capteur supérieur) doit être rouge.

5. Vérifier l'absence d'obstructions sous la plate-forme et l'abaisser. La machine doit ralentir (la DEL d'état SkySense clignote en jaune avec une fréquence croissante) et s'arrêter (la DEL d'état SkySense reste allumée en rouge) lorsque le bas de la plate-forme se trouve à environ 30 cm (12 in) du sol. L'alarme doit se déclencher si elle n'est pas coupée (voir l'alarme SkySense).
6. Actionner l'interrupteur à pédale et appuyer sur le bouton prioritaire de la console de commande de la plate-forme.
7. Continuer à abaisser la plate-forme. La machine doit passer en mode de vitesse de translation relevée (la DEL d'état SkySense reste rouge).

REMARQUE : *Le système SkySense n'arrête pas le fonctionnement de la machine pendant qu'elle est en vitesse d'approche.*

Utilisation

SkySense ralentit la vitesse de fonctionnement de la machine à la vitesse d'approche lorsqu'elle se trouve à une certaine distance d'un objet et entre dans la zone dite « d'avertissement ». Si la machine continue à se rapprocher de l'objet et arrive dans la zone "d'arrêt", SkySense arrête toutes les fonctions de la machine.

Pour les fonctions proportionnelles activées par le manipulateur, la taille de la zone d'avertissement varie selon le degré d'activation du manipulateur. La limite de la zone d'arrêt se trouve toujours à la même distance de l'objet, quelle que soit la position du manipulateur.

Si la fonction a atteint la zone d'avertissement, la vitesse de conduite normale reprend lorsqu'une fonction est activée dans le sens inverse. Si la machine a atteint la zone d'arrêt de SkySense, relâcher la fonction et actionner l'interrupteur à pédale pour activer une fonction dans la direction opposée.

SkySense est actif pendant les fonctions suivantes :

- Relevage / abaissement (y compris les fonctions du bras articulé)
- Rotation de la plate-forme (y compris la rotation du bras articulé)
- Extension
- Pivotement
- Translation en marche arrière

REMARQUE : Pendant le fonctionnement du DOS (système de direction de translation), SkySense est actif pour la conduite en marche avant comme en marche arrière.

Deux voyants DEL sur la boîte de commandes de la plate-forme signalent l'activité de SkySense.

- **DEL éteintes :** fonctionnement normal.
- **DEL clignotant jaune :** La machine se trouve dans la zone d'avertissement SkySense et la vitesse est réduite à celle d'approche. La fréquence de clignotement est corrélée à la proximité de l'objet.
- **DEL rouges :** la machine se trouve dans la zone d'arrêt SkySense et toutes les fonctions de la machine sont interrompues.
- **DEL clignotant rouge :** le capteur SkySense est obstrué ou endommagé. Retirer les obstructions et vérifier le bon fonctionnement. Remplacer les capteurs endommagés.

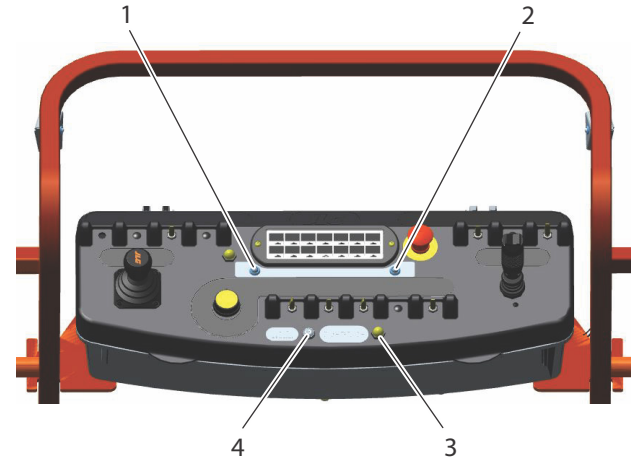

1. Voyant DEL
2. Voyant DEL
3. Bouton prioritaire
4. Interrupteur de coupure des haut-parleurs

Figure 6-1. Témoins du panneau de la plate-forme SkySense

Alarme SkySense

L'activation de SkySense est signalée par une alarme sonore et les LED de la console de la plate-forme qui indiquent l'activité de SkySense lorsque les zones d'avertissement ou d'arrêt sont atteintes.

Dans la zone d'avertissement, l'alarme sonore émet des tonalités discontinues dont la fréquence augmente à mesure que la machine se rapproche de l'objet. Dans la zone d'arrêt, l'alarme émet une tonalité continue.

De plus, lorsque la machine se trouve dans la zone d'arrêt, l'alarme sonore du panneau de commande de la plate-forme retentit. Le système peut être réinitialisé en actionnant l'interrupteur à pédale.

Les alarmes sonores de SkySense peuvent être coupées par un interrupteur sur la console de commande de la plate-forme, bien que les DEL continuent de s'allumer. L'alarme du panneau de commande de la plate-forme continue de retentir lorsque la machine entre dans la zone d'arrêt SkySense, même lorsqu'elle est coupée.

Bouton prioritaire

Le bouton prioritaire jaune permet aux opérateurs de contourner le fonctionnement normal de SkySense afin de se rapprocher d'un objet dans la zone d'arrêt.

Lorsque l'opérateur neutralise SkySense via le bouton prioritaire pour se rapprocher d'une surface de travail, la machine maintient la vitesse d'approche et fait clignoter le témoin de la couleur correspondant à l'emplacement de la machine dans la zone d'avertissement ou d'arrêt.

REMARQUE: *La commande prioritaire ne doit être enclenchée que si l'opérateur souhaite rapprocher la plate-forme d'un objet qui se trouve dans la zone d'arrêt ou qui y entre.*

LE FONCTIONNEMENT DE SKYGUARD EST AFFECTÉ LORSQUE SKYSENSE EST INSTALLÉ SUR UNE MACHINE. SI L'ACTIVATION SKYSENSE SE PRODUIT AVANT L'ACTIVATION SKYGUARD, SKYGUARD N'ARRÊTERA SES FONCTIONS QUE S'IL EST ACTIVÉ. SI L'ACTIVATION SKYGUARD SE PRODUIT AVANT L'ACTIVATION SKYSENSE, SKYGUARD FONCTIONNERA NORMALEMENT.

Zones de couverture SkySense

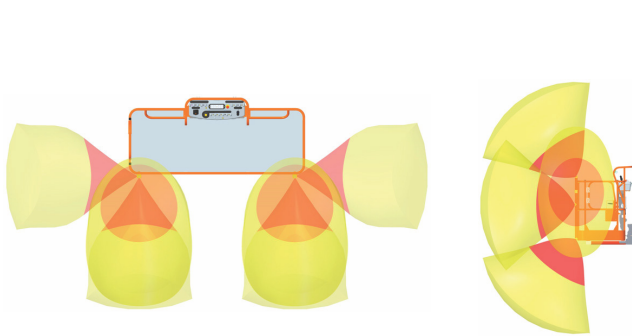

Niveau 1 (2 barres)

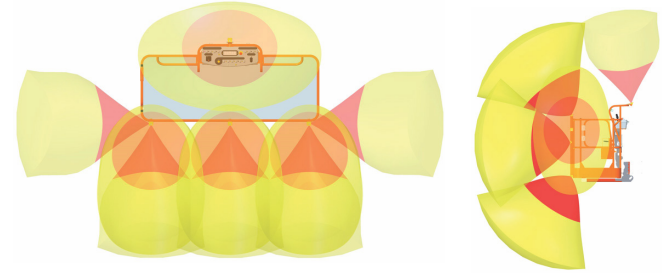

Niveau 2 (3 barres)

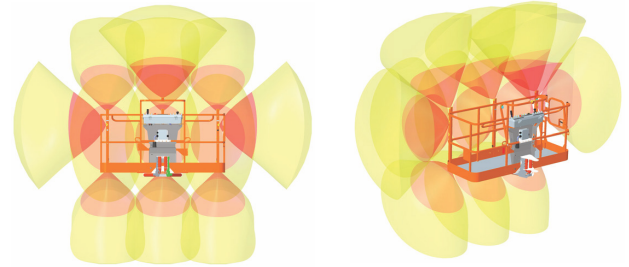
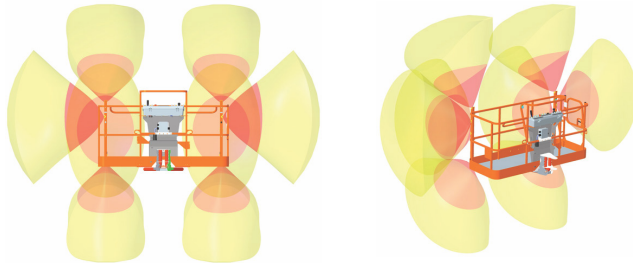

Les cônes de détection illustrés sont approximatifs et sont proposés à titre de référence seulement.

6.10 DISPOSITIF ANTICHUTE EXTERNE BOULONNÉ

Le dispositif antichute externe boulonné prévoit un point d'attache de sangle permettant à l'opérateur d'accéder à des endroits extérieurs à la plate-forme. Entrer et sortir de la plate-forme uniquement par la zone du portillon. Le dispositif ne doit être utilisé que par une seule personne.

Le personnel doit utiliser la protection antichute en permanence. Un harnais corporel complet est nécessaire, avec une sangle d'une longueur maximale de 1,8 m (6 ft) qui limite la force antichute maximale à 408 kg (900 lb).

La charge maximale du dispositif antichute externe est de 140 kg (310 lb) – une (1) personne max.

Ne pas déplacer la plate-forme pendant l'utilisation du dispositif antichute externe.

AVERTISSEMENT

NE PAS UTILISER LES COMMANDES DE LA MACHINE LORSQUE L'ON SE TROUVE EN DEHORS DE LA PLATE-FORME. FAIRE PREUVE DE PRUDENCE EN SORTANT DE LA PLATE-FORME EN HAUTEUR ET EN Y ENTRANT.

AVERTISSEMENT

SI LE DISPOSITIF ANTICHUTE EXTERNE EST UTILISÉ POUR ARRÊTER UNE CHUTE OU S'IL EST ENDOMMAGÉ DE QUELQUE MANIÈRE QUE CE SOIT, LE DISPOSITIF COMPLET DOIT ÊTRE REMPLACÉ ET LA PLATE-FORME ENTIÈREMENT INSPECTÉE AVANT SA REMISE EN SERVICE. CONSULTER LE MANUEL D'ENTRETIEN POUR LES PROCÉDURES DE DÉPOSE ET D'INSTALLATION.

AVIS

LE DISPOSITIF ANTICHUTE EXTERNE DOIT ÊTRE CONTRÔLÉ ET CERTIFIÉ TOUS LES ANS. LE CONTRÔLE ET LA CERTIFICATION ANNUELS DOIVENT ÊTRE EFFECTUÉS PAR DU PERSONNEL QUALIFIÉ AUTRE QUE L'UTILISATEUR.

Inspection avant utilisation

Le dispositif antichute externe doit être contrôlé avant chaque utilisation de la machine. Remplacer les composants s'ils présentent des signes d'usure ou de dommage.

Avant chaque utilisation, effectuer une inspection visuelle des composants suivants :

- Câble : s'assurer que le câble est correctement tendu et qu'il ne présente pas de brins cassés, de plis ou de signes de corrosion.

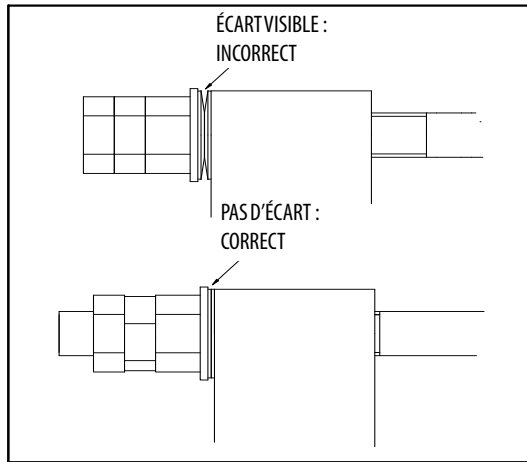
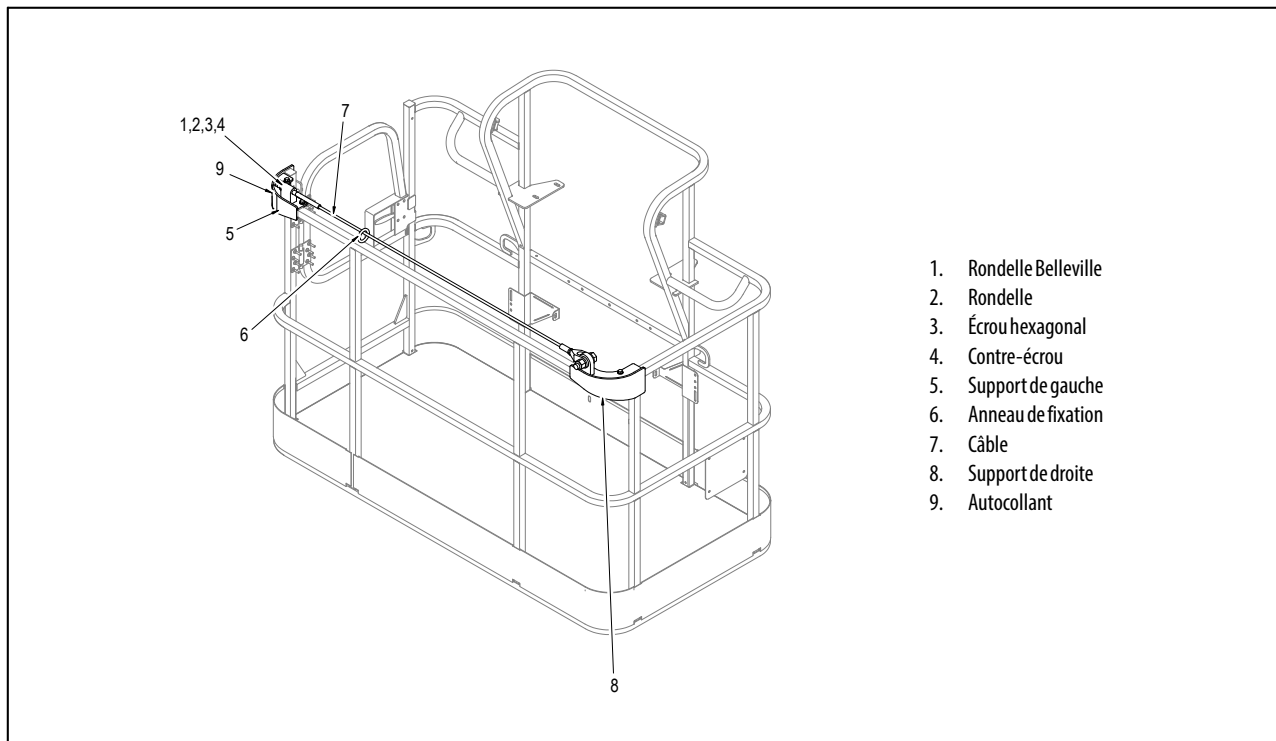

Figure 6-2. Tension du câble antichute externe boulonné

- Raccords et supports : s'assurer que tous les raccords sont bien serrés et qu'ils ne présentent aucun signe de fractures. Inspecter les supports pour s'assurer qu'ils ne sont pas endommagés.
- Anneau de fixation : aucune craquelure ou aucun signe d'usure n'est acceptable. Tout signe de corrosion nécessite un remplacement.
- Matériel de fixation : inspecter tout le matériel de fixation pour s'assurer qu'il ne manque aucun composant et que les fixations sont bien serrées.
- Rails de la plate-forme : aucun dommage visible n'est acceptable.



1. Rondelle Belleville
2. Rondelle
3. Écrou hexagonal
4. Contre-écrou
5. Support de gauche
6. Anneau de fixation
7. Câble
8. Support de droite
9. Autocollant

Figure 6-3. Dispositif antichute externe boulonné

SECTION 7. CARACTÉRISTIQUES GÉNÉRALES ET MAINTENANCE POUR L'OPÉRATEUR

7.1 INTRODUCTION

Cette section du manuel fournit les informations supplémentaires nécessaires à l'opérateur pour pouvoir utiliser et maintenir correctement cette machine.

La partie maintenance de cette section est prévue pour aider l'opérateur de la machine à effectuer seulement les tâches quotidiennes de maintenance ; elle ne remplace pas le Programme de maintenance préventive et d'inspection inclus dans le manuel d'entretien et de maintenance.

Autres publications disponibles :

Manuel d'entretien et de maintenance 31215049
 Manuel des pièces illustrées..... 31215050

7.2 CARACTÉRISTIQUES DE FONCTIONNEMENT

Tableau 7-1. Caractéristiques de fonctionnement

Charge mobile maximum (capacité) Tous les marchés Sans condition Limitée	227 kg (500 lb) Se reporter aux autocollants de charge sur la machine pour les charges de la plate-forme limitées
Charge maximum – Double charge nominale Tous les marchés 800S 860SJ	454 kg (1000 lb) 340 kg (750 lb)
Pente de service maximale	4°
Déclivité maximum (inclinaison admissible)* 2 R.M. 4 R.M.	25 % 45 %
Déclivité maximum (dévers)*	4°
Hauteur maximale de la plate-forme (verticale)	800S – 24,38 m (80 ft) 860SJ – 26,20 m (86 ft)

SECTION 7 – CARACTÉRISTIQUES GÉNÉRALES ET MAINTENANCE POUR L'OPÉRATEUR

Tableau 7-1. Caractéristiques de fonctionnement

Portée maximale de la plate-forme (horizontale) 800S 860SJ	21,6 m (71 ft) 22,9 m (75 ft)
Rayon de braquage (vers l'extérieur) 800S/860SJ	6,02 m (19.75 ft)
Rayon de braquage (vers l'intérieur)	3,8 m (12.5 ft)
Vitesse de déplacement maximale	5,6 km/h (3.48 mph)
Pression max. du circuit hydraulique	310 bar (4500 psi)
Vitesse maximale du vent	12,5 m/s (28 mph)
Force manuelle maximale	400 N
Tension du circuit électrique	12 volts
Poids brut de la machine (plate-forme vide) 800S 860SJ	14 982 kg (33 030 lb) 16 433 kg (36 230 lb)
Température (de fonctionnement) ambiante	Voir les Figures 7-2 à 7-3

* Flèche en position d'arrimage

Caractéristiques et performances

Tableau 7-2. Caractéristiques et performances

Pivotement	360°
Pivotement de l'arrière	1,42 m (4 ft 8 in)
Plates-formes	0,91 m x 1,83 m (36 in x 72 in) 0,91 m x 2,44 m (36 in x 96 in)
Largeur hors tout	2,48 m (8 ft 2 in)
Hauteur en position repliée 800S 860SJ	3,02 m (9 ft 11 in) 3,04 m (10 ft)
Longueur en position repliée 800S 860SJ	11,4 m (37 ft 3.25 in) 12,2 m (40 ft)
Empattement 800S/860SJ	3,06 m (10 ft)
Garde au sol 800S/860SJ	0,28 m (11 in)
Vitesse de déplacement Flèche arrimée 2 R.M. Flèche arrimée 4 R.M. Flèche relevée	5,5 km/h (3.0 mph) 5,6 km/h (3.5 mph) 1,2 km/h (0.75 mph)
Pression au sol – 800S	5,06 kgm/cm ² (72 psi)

Tableau 7-2. Caractéristiques et performances

Pression au sol – 860SJ	5,7 kgm/cm ² (81 psi)
Charge max. des pneus – 800S	7 870 kg (17,350 lb)
Charge max. des pneus – 860SJ	9 163 kg (20,200 lb)

Capacités

Tableau 7-3. Capacités

Réservoir de carburant	Environ 117 l (31 gal)
Réservoir de carburant (en option)	Environ 200 l (52,8 gal)
Réservoir hydraulique (jusqu'au trait Maximum de la jauge)	Environ 151 l (40 gal)
Contenance en huile moteur Deutz D2011L04	
Circuit de refroidissement	4,5 l (5 qt)
Carter-moteur	10,5 l (11 qt) avec filtre
Contenance totale	15 l (16 qt)
Deutz TD 2,9 l	8,9 l (2,4 gal) avec filtre
Ford 2,5 l	6,6 l (7 qt) avec filtre

Données du moteur

Tableau 7-4. Caractéristiques Deutz D2011L04

Type	Refroidissement par liquide (huile)
Carburant	Diesel
Contenance en huile	
Circuit de refroidissement	4,5 l (5 qt)
Carter-moteur	10,5 l (11 qt) avec filtre
Contenance totale	15 l (16 qt)
Ralenti (tr/mn)	1 000
Bas régime (tr/mn)	1 800
Haut régime (tr/mn)	2 600
Alternateur	55 A, entraînement par courroie
Consommation de carburant	3,33 l/h (0,88 gph)
Batterie	1 000 A de démarrage à froid, capacité de réserve de 210 minutes, 12 V c.c.
Puissance	61,6 à 2600 tr/mn, à pleine charge

SECTION 7 – CARACTÉRISTIQUES GÉNÉRALES ET MAINTENANCE POUR L'OPÉRATEUR

Tableau 7-5. Caractéristiques Deutz TD 2,9 l

Carburant	Diesel à très basse teneur en soufre seulement (15 ppm)
Puissance	50 kW (67 hp)
Couple	234 Nm (173 lb-ft) à 1 800 tr/mn
Contenance en huile (carter-moteur)	8,9 l (2.4 gal) avec filtre
Circuit de refroidissement	12,5 l (3.3 gal)
Bas régime (tr/mn)	1 200 ± 50 tr/mn
Haut régime (tr/mn)	2 600 ± 50 tr/mn
Alternateur	95 A
Consommation de carburant	4,0 l/h (1.06 gph)

Tableau 7-6. Caractéristiques Ford 2,5 l diesel

Carburant	Essence ou essence/GPL
BHP	
Essence	84 hp à 3 200 tr/mn
GPL	80 ch à 3 200 tr/mn
Alésage	101,6 mm (4.0 in)
Course	91,44 mm (3.6 in)
Cylindrée	3,0 l, 2 966 cm ³ (181 cu in)
Contenance en huile avec filtre	6,6 l (7 qt)
Pression d'huile minimum au ralenti à chaud	0,4 bar (6 psi) à 1 000 tr/mn 1,2 bar (18 psi) à 2 000 tr/mn
Contenance en liquide de refroidissement	2,4 l (0.63 gal)
Capacité du démarreur	12 V 64,4 A à 3 574 tr/mn
Capacité de l'alternateur	12 V, 150 A
Rapport de ventilateur	1,3
Régime max. (tr/mn)	3 200
Consommation de carburant :	
Essence	3,74 l/h (0.99 gph)
GPL	2,57 l/h (5.67 gph)

Batterie

Tableau 7-7. Caractéristiques des batteries

Tension	12 volts
Type	31-950
Ampères de démarrage à froid	950 à -18 °C (0 °F)
Capacité de réserve	205 minutes à 27 °C (80 °F)

Pneus

Tableau 7-8. Caractéristiques des pneus

Taille	Type	Nombre de plis	Gamme de charge	Pression
15-625	remplis de mousse	16	H	S/O
18-625	remplis de mousse	16	H	S/O

Poids des composants principaux

Tableau 7-9. Poids des composants

Composant	kg	lb
Plate-forme tournante (nue)	1 678	3700
Contrepoids (S)	3 175	7000
Contrepoids (SJ)	3 969	8750
Montant	476	1050
Tourelle	311	685
Section terminale (SJ)	214	472
Section terminale (S)	222	490
Flèche médiane (SJ)	340	750
Flèche médiane (S)	336	740
Flèche inférieure (SJ)	635	1400
Flèche inférieure (S)	640	1410
Ensemble de la flèche	1 514	3337
Vérin d'extension (800S)	268	590
Vérin d'extension (860SJ)	263	579
Vérin asservi	33	73
Moyeu de force (2 R.M.)	99	218
Pneu et roue (remplis de mousse)	247	544

SECTION 7 – CARACTÉRISTIQUES GÉNÉRALES ET MAINTENANCE POUR L'OPÉRATEUR

Huile hydraulique

Tableau 7-10. Huile hydraulique

Plage de température de fonctionnement du circuit hydraulique	Viscosité SAE
-18 à +83 °C (+0 à +180 °F)	10W
-18 à +99 °C (+0 à 210 °F)	10W-20, 10W30
+10 à +99 °C (+50 à +210 °F)	20W-20

REMARQUE : Les huiles hydrauliques doivent présenter des qualités anti-usure au moins égales à la classification de service API GL-3, et une stabilité chimique suffisante pour l'entretien du circuit hydraulique mobile. JLG Industries recommande l'huile UTTO standard qui présente un indice de viscosité SAE de 152.

REMARQUE : Lorsque la température reste inférieure à -7 °C (20 °F), JLG Industries recommande l'utilisation de liquide hydraulique haute qualité.

Outre les recommandations de JLG, il est déconseillé de mélanger des huiles de marques ou de types différents. Les additifs requis qu'elles contiennent, ainsi que leur viscosité peuvent en effet être différents. Pour utiliser une autre huile hydraulique que l'huile UTTO standard, contacter JLG Industries afin d'obtenir des recommandations adéquates.

Tableau 7-11. Caractéristiques de l'huile Mobilfluid 424

Grade SAE	10W30
Densité API	29,0
Masse volumique, lb/gal 60 °F	7,35
Point de fluidité max.	-43 °C (-46 °F)
Point d'éclair min.	228 °C (442 °F)
Viscosité	
Brookfield, cP à -18 °C	2 700
à 40 °C	55 cSt
à 100 °C	9,3 cSt
Indice de viscosité	152

SECTION 7 – CARACTÉRISTIQUES GÉNÉRALES ET MAINTENANCE POUR L'OPÉRATEUR

Tableau 7-12. UCon Hydrolube HP-5046

Type	Synthétique biodégradable
Densité	1,082
Point de fluidité max.	50 °C (-58 °F)
pH	9,1
Viscosité	
à 0 °C (32 °F)	340 cSt (1600 SUS)
à 40 °C (104 °F)	46 cSt (215 SUS)
à 65 °C (150 °F)	22 cSt (106 SUS)
Indice de viscosité	170

Tableau 7-13. Caractéristiques de l'huile Mobil DTE 10 Excel 32

Viscosité ISO	N° 32
Densité	0,877
Point de fluidité max.	-40 °C (-40 °F)
Point d'éclair min.	166 °C (330 °F)
Viscosité	
à 40 °C	33 cSt
à 100 °C	6,6 cSt
à 100 °F	169 SUS
à 210 °F	48 SUS
cP à -20 °F	6 200
Indice de viscosité	140

SECTION 7 – CARACTÉRISTIQUES GÉNÉRALES ET MAINTENANCE POUR L'OPÉRATEUR

Tableau 7-14. Caractéristiques de l'huile Mobil EAL 224H

Type	Synthétique biodégradable
Viscosité ISO	32/46
Densité	0,922
Point de fluidité max.	-32 °C (-25 °F)
Point d'éclair min.	220 °C (428 °F)
Temp. de fonctionnement	-17 à 162 °C (0 à 180 °F)
Poids	0,9 kg/ (7.64 lb/gal)
Viscosité	
à 40 °C	37 cSt
à 100 °C	8,4 cSt
Indice de viscosité	213
REMARQUE : Stocker à une température supérieure à 14 °C (32 °F)	

Tableau 7-15. Caractéristiques de l'huile Exxon Univis HVI 26

Densité	32,1
Point de fluidité	-60 °C (-76 °F)
Point d'éclair	103 °C (217 °F)
Viscosité	
à 40 °C	25,8 cSt
à 100 °C	9,3 cSt
Indice de viscosité	376
REMARQUE : Mobil/Exxon recommande de vérifier la viscosité de cette huile chaque année.	

7.3 EMPLACEMENT DU NUMÉRO DE SÉRIE

Une plaque de numéro de série est apposée à l'arrière du côté gauche du châssis. Si la plaque de numéro de série est endommagée ou manquante, le numéro de série de la machine est estampillé sur le côté gauche du châssis.

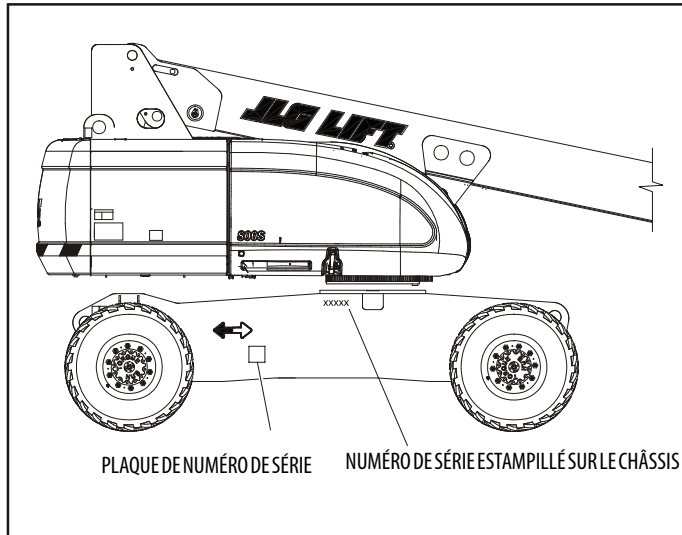

Figure 7-1. Emplacements du numéro de série

SECTION 7 – CARACTÉRISTIQUES GÉNÉRALES ET MAINTENANCE POUR L'OPÉRATEUR

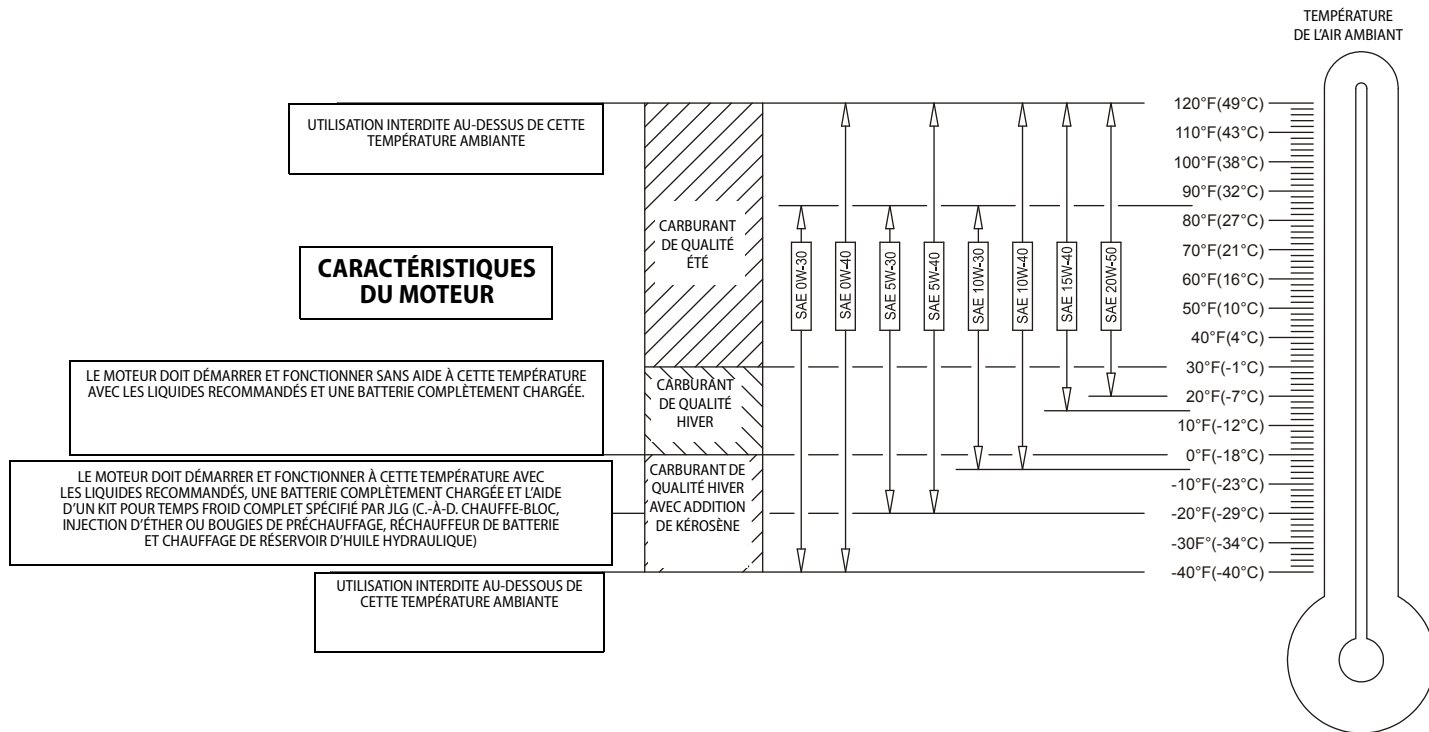

Figure 7-2. Caractéristiques de température de fonctionnement du moteur – Deutz – Fiche 1 de 2

SECTION 7 – CARACTÉRISTIQUES GÉNÉRALES ET MAINTENANCE POUR L'OPÉRATEUR

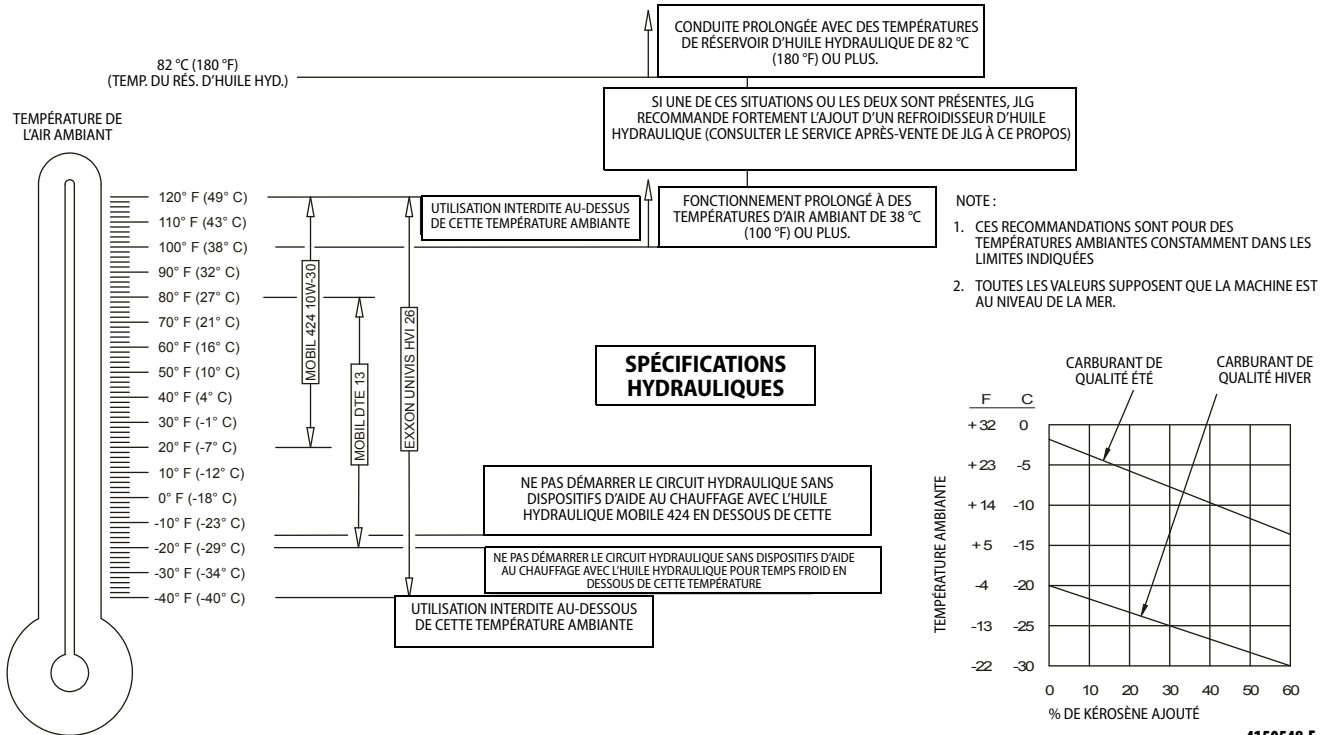

Figure 7-3. Caractéristiques de température de fonctionnement du circuit hydraulique – Deutz – Fiche 2 de 2

SECTION 7 – CARACTÉRISTIQUES GÉNÉRALES ET MAINTENANCE POUR L'OPÉRATEUR

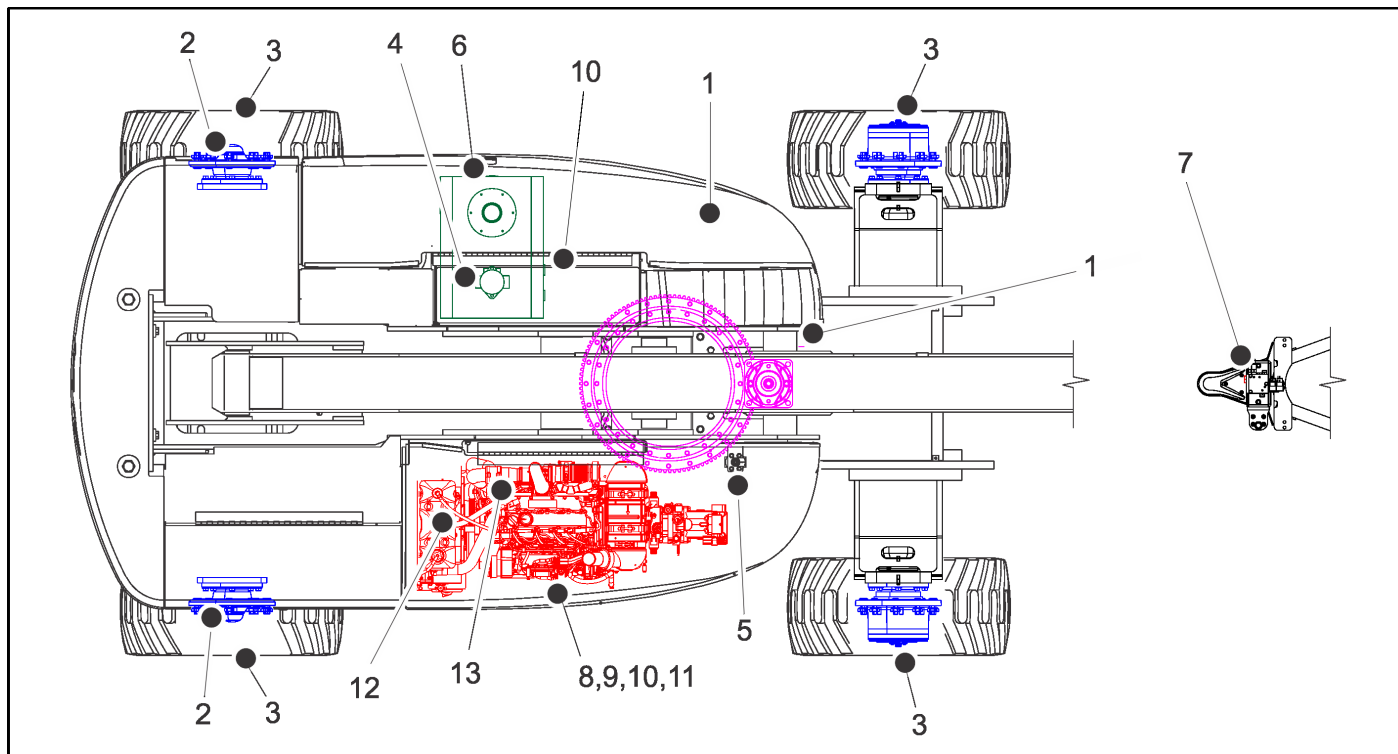

Figure 7-4. Schéma de lubrification et de maintenance

7.4 LUBRIFICATION ET MAINTENANCE

REMARQUE : Les numéros suivants correspondent à ceux de la Figure 7-4., Schéma de lubrification et de maintenance.

Tableau 7-16. Caractéristiques de lubrification

ABRÉV.	CARACTÉRISTIQUES
GU	Graisse universelle ayant un point d'égouttement minimum de 177 °C (350 °F). Résistance à l'eau et adhésivité excellentes et du type pour pression extrême. (Charge Timken OK d'au minimum 18 kg [40 lb])
GPEE	Graisse à pression extrême pour engrenages (huile) conforme à la classification de service API GL-5 ou la spécification MIL-L-2105
HH	Huile hydraulique. Classification de service API GL-3, par ex. Mobilfluid 424.
HM	Moteur (carter-moteur). Essence (5W30) – API SN, Arctic ACEA AI/BI, A5/B5 – API SM, SL, SJ, EC, CF, CD – ILSAC GF-4. Diesel (15W40, 5W30 Arctic) – API CJ-4.

AVIS

LES INTERVALLES DE LUBRIFICATION RECOMMANDÉS SUPPOSENT UNE UTILISATION DE LA MACHINE DANS DES CONDITIONS NORMALES. POUR LES MACHINES UTILISÉES DANS DES OPÉRATIONS MULTITÂCHES ET/OU SOUMISES À DES ENVIRONNEMENTS OU CONDITIONS HOSTILES, AUGMENTER LES FRÉQUENCES DE LUBRIFICATION EN CONSÉQUENCE.

REMARQUE : Il est recommandé et préférable de remplacer tous les filtres en même temps.

1. Roulement de pivotement - Roulement à billes interne

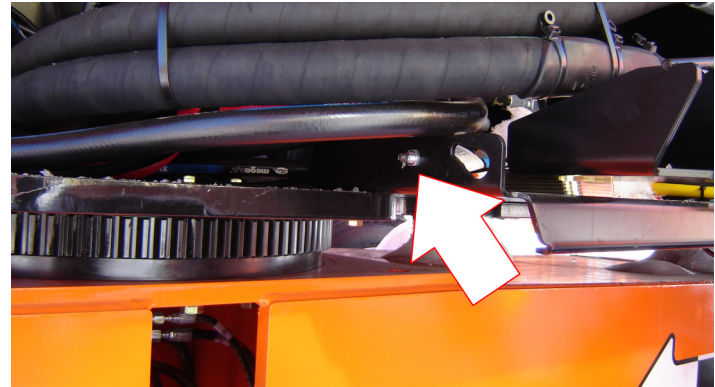

- Point(s) de lubrification – 1 graisseur
- Contenance – S/B
- Lubrifiant – GU
- Intervalle – Tous les 3 mois ou toutes les 150 heures de fonctionnement
- Commentaires – Accès à distance

SECTION 7 – CARACTÉRISTIQUES GÉNÉRALES ET MAINTENANCE POUR L'OPÉRATEUR

2. Roulements de roues

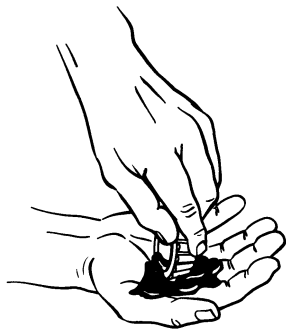

Point(s) de lubrification – Regarnir

Contenance – S/B

Lubrifiant – GU

Intervalle – Tous les 2 ans ou toutes les 1 200 heures de fonctionnement

3. Moyeu de transmission de roue

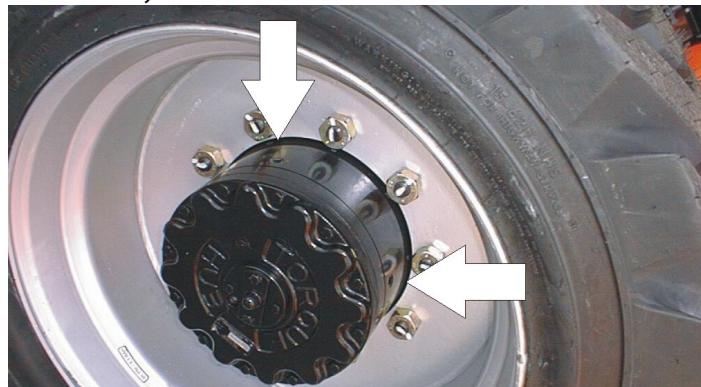

Point(s) de lubrification – Bouchon de niveau/remplissage

Contenance – 1,3 l (44 oz) – à moitié rempli

Lubrifiant – GPEE

Intervalle – Vérifier le niveau tous les 3 mois ou toutes les 150 heures de fonctionnement ; vidanger tous les 2 ans ou toutes les 1 200 heures de fonctionnement

Commentaires – Placer l'orifice de remplissage à 12 heures et l'orifice de vérification à 3 heures. Verser le lubrifiant dans l'orifice de remplissage jusqu'à ce qu'il commence tout juste à déborder de l'orifice de vérification.

SECTION 7 – CARACTÉRISTIQUES GÉNÉRALES ET MAINTENANCE POUR L'OPÉRATEUR

4. Filtre de retour hydraulique



Intervalle – Vidanger après les 50 premières heures, puis tous les 6 mois ou 300 heures, ou comme indiqué par le témoin d'état.

5. Filtre de charge hydraulique



Intervalle – Vidanger après les 50 premières heures, puis tous les 6 mois ou 300 heures, ou comme indiqué par le témoin d'état (le cas échéant).

SECTION 7 – CARACTÉRISTIQUES GÉNÉRALES ET MAINTENANCE POUR L'OPÉRATEUR

6. Réservoir hydraulique



Point(s) de lubrification – Bouchon de remplissage
Capacité – Réservoir (jusqu'au maximum de la jauge)
Environ 79,5 l (21 gal)
Contenance du circuit – 223 l (59 gal)
Lubrifiant – HH
Intervalle – Vérifier le niveau tous les jours, vidanger tous les
2 ans ou toutes les 1 200 heures de fonctionnement.

7. Filtre de plate-forme

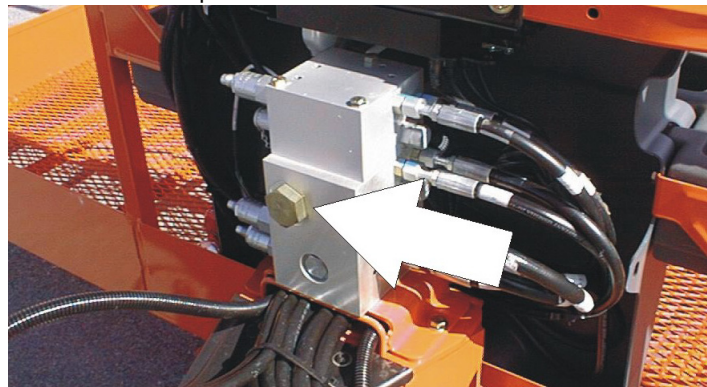

Intervalle – Remplacer selon le besoin

SECTION 7 – CARACTÉRISTIQUES GÉNÉRALES ET MAINTENANCE POUR L'OPÉRATEUR

8. Vidange d'huile avec filtre – Deutz

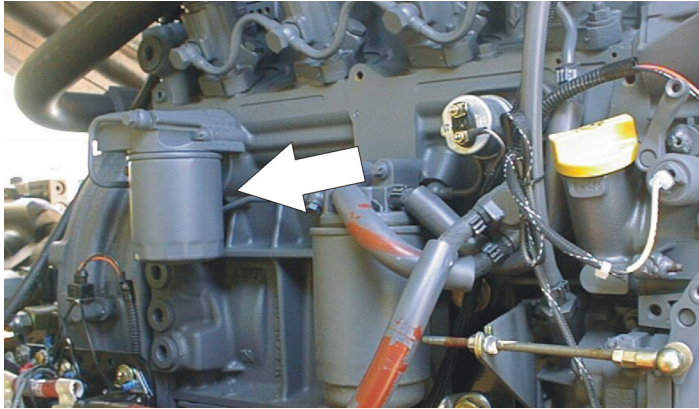

Point(s) de lubrification – Bouchon de remplissage/élément vissable
Contenance – 10,5 l (11 qt) pour le carter-moteur
Lubrifiant – HM
Intervalle – Tous les ans ou toutes les 1 200 heures de fonctionnement
Commentaires – Vérifier le niveau tous les jours/vidanger en fonction des instructions du manuel du moteur.

B. Vidange d'huile avec filtre – Deutz TD 2,9 l



Point(s) de lubrification – Bouchon de remplissage/élément vissable
Contenance – 9,0 l (9.6 qt)
Lubrifiant – HM
Intervalle – Tous les ans ou toutes les 600 heures de fonctionnement
Commentaires – Vérifier le niveau tous les jours/vidanger en fonction des instructions du manuel du moteur.

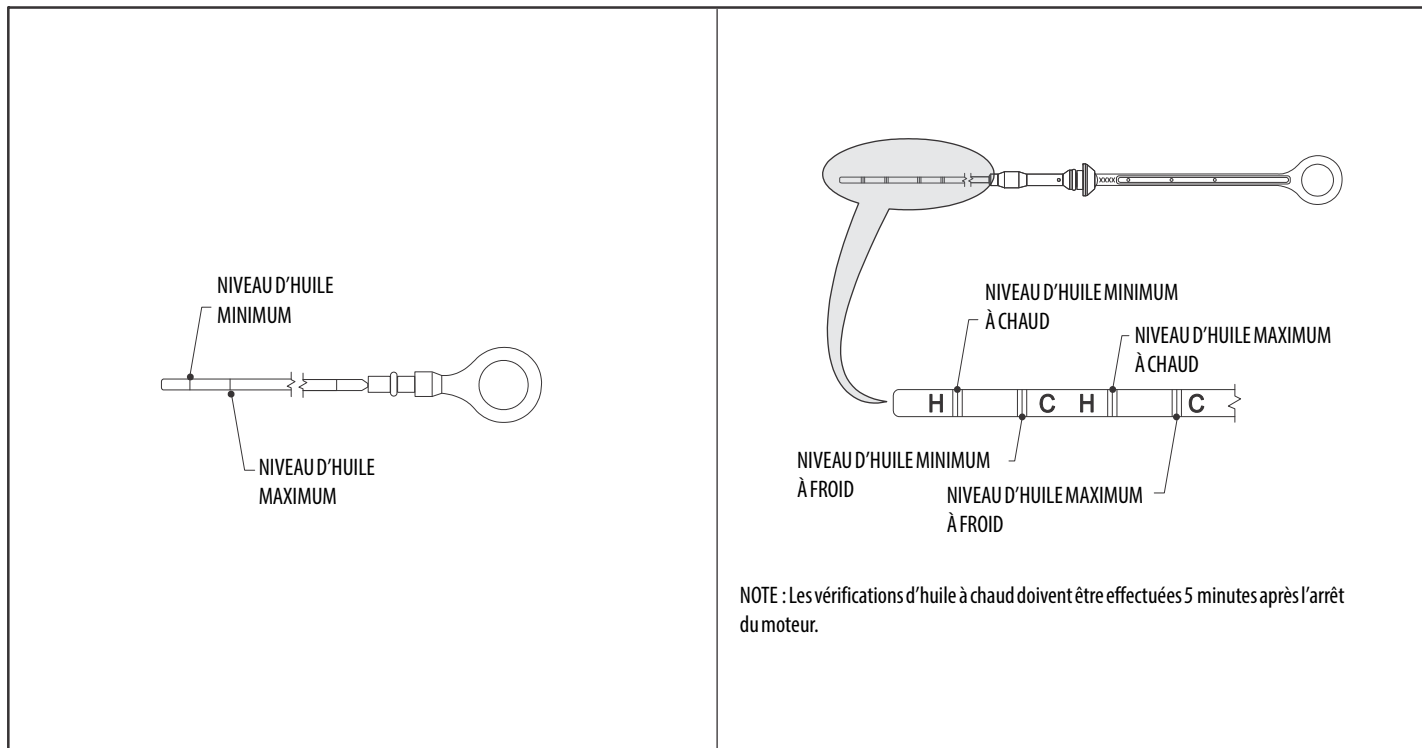
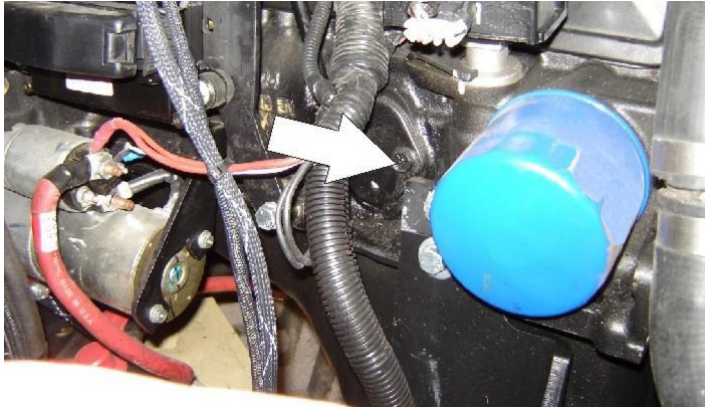

Figure 7-5. Jauge d'huile de moteur Deutz 2011

SECTION 7 – CARACTÉRISTIQUES GÉNÉRALES ET MAINTENANCE POUR L'OPÉRATEUR

9. Vidange d'huile avec filtre – Ford 2,5 l



Point(s) de lubrification – Bouchon de remplissage/élément vissable
Contenance – 4,25 l (4.5 qt) avec filtre
Lubrifiant – HM
Intervalle – Tous les 3 mois ou toutes les 150 heures de fonctionnement
Commentaires – Vérifier le niveau tous les jours/vidanger en fonction des instructions du manuel du moteur.

10. Filtre à carburant – Deutz D2011

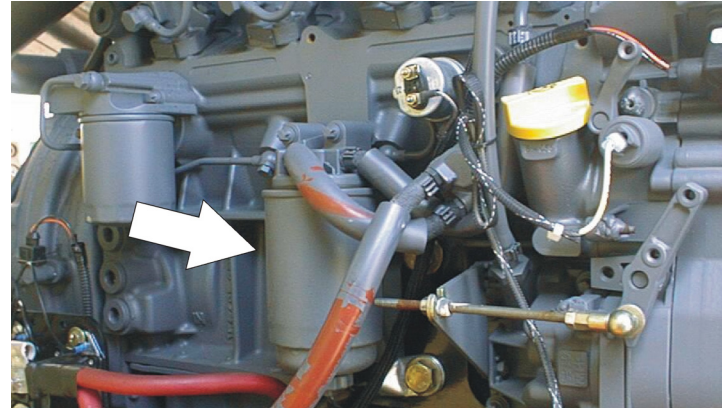

Point(s) de lubrification – Élément remplaçable
Intervalle – Tous les ans ou toutes les 600 heures de fonctionnement

SECTION 7 – CARACTÉRISTIQUES GÉNÉRALES ET MAINTENANCE POUR L'OPÉRATEUR

B. Filtre à carburant – Deutz TD 2,9 I (sur le réservoir hydraulique)

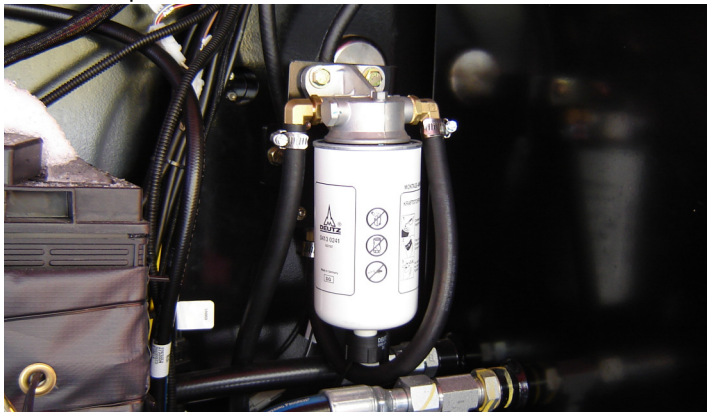

Point(s) de lubrification – Élément remplaçable
Intervalle – Vidanger en fonction des instructions du manuel du moteur

C. Filtre à carburant – Deutz TD 2,9 I (sur le moteur)



Point(s) de lubrification – Élément remplaçable
Intervalle – Vidanger en fonction des instructions du manuel du moteur

11. Filtre à carburant (essence) – GM

Point(s) de lubrification – Élément remplaçable
Intervalle – Tous les 6 mois ou toutes les 300 heures de fonctionnement

12. Filtre à air

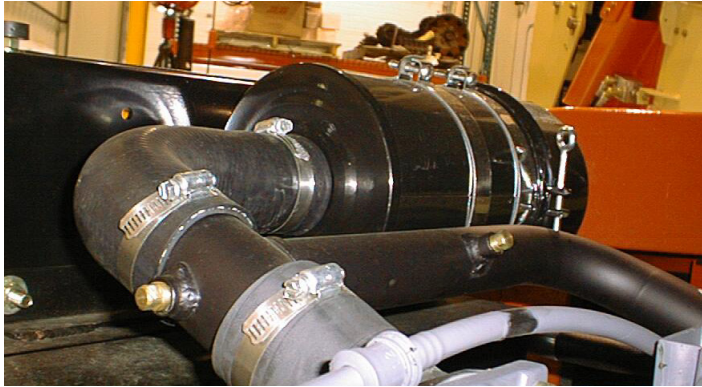

Point(s) de lubrification – Élément remplaçable
Intervalle – Tous les 6 mois ou toutes les 300 heures de fonctionnement ou comme indiqué par le témoin d'état

B. Filtre à air (Deutz TD 2,9 l)

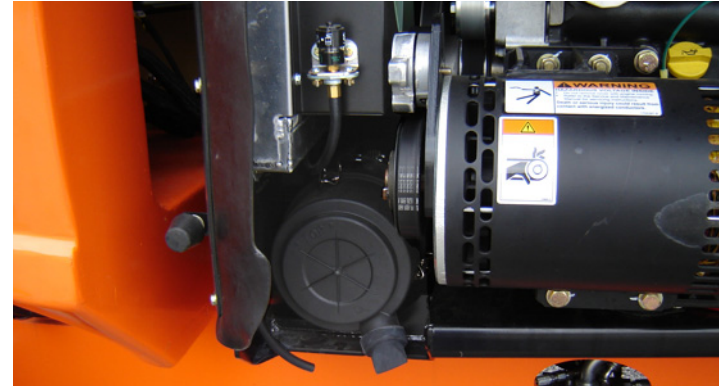

Point(s) de lubrification – Élément remplaçable
Intervalle – Tous les 6 mois ou toutes les 300 heures de fonctionnement ou comme indiqué par le témoin d'état

13. Filtre à carburant (propane) – moteur Ford 2,5 l

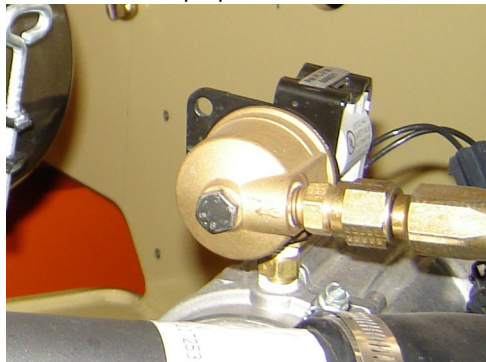

Intervalle – Tous les 3 mois ou toutes les 150 heures de fonctionnement

Commentaires – Remplacer le filtre. Voir la Section 7.6, Remplacement du filtre à propane

7.5 PNEUS ET ROUES

Pneus endommagés

Pour les pneus remplis de polyuréthane cellulaire, JLG Industries, Inc. recommande de prendre immédiatement des mesures pour mettre le produit JLG hors service et d'arranger le remplacement du pneu ou de son ensemble quand l'une des situations suivantes est découverte.

- une coupure lisse et régulière dans les plis du pneu dépassant 7,5 cm (3 in) de longueur totale
- toute déchirure ou accroc (aux bords irréguliers) dans les plis du pneu dépassant 2,5 cm (1 in), quel qu'en soit le sens
- toute perforation dépassant 2,5 cm (1 in) de diamètre
- tout dommage à la carcasse de la bande de roulement du pneu

Si un pneu est endommagé mais satisfait les critères énoncés ci-dessus, inspecter le pneu quotidiennement pour s'assurer que le dommage ne s'est pas propagé au-delà du critère admissible.

Remplacement des pneus

JLG recommande de remplacer les pneus par des pneus de même taille, de même marque et ayant le même nombre de plis que ceux installés initialement sur la machine. Se reporter au manuel des pièces JLG pour trouver le numéro de référence des pneus approuvés pour un modèle de machine particulier. En cas de non-utilisation de pneus de rechange approuvés par JLG, il est recommandé d'employer des pneus ayant les caractéristiques suivantes :

- Nombre de plis, charge nominale et taille égaux ou supérieurs à ceux du pneu d'origine
- Largeur de contact de la bande de roulement du pneu égale ou supérieure à celle du pneu d'origine
- Diamètre, largeur et dimensions de déport de la roue égaux à ceux de la roue d'origine
- Utilisation approuvée par le fabricant du pneu (y compris pression de gonflage et charge maximale des pneus) pour l'application visée

Sauf indication contraire de JLG Industries Inc., ne pas remplacer un ensemble de pneus remplis de mousse ou lestés par un système pneumatique. Lors de la sélection et de l'installation de pneus de rechange, s'assurer qu'ils sont tous gonflés à la pression recommandée par JLG. La taille des pneus variant d'une marque à l'autre, les deux pneus se trouvant sur un même essieu doivent être identiques.

Remplacement des roues

Les jantes installées sur chaque modèle de produit ont été conçues en fonction des exigences de stabilité comprenant la largeur de voie, la pression des pneus et la capacité de charge. Des changements de dimensions concernant la largeur des jantes, l'emplacement de la pièce centrale, un diamètre plus grand ou plus petit, etc., sans la recommandation écrite de l'usine peuvent résulter en des conditions dangereuses quant à la stabilité.

Installation des roues

Il est extrêmement important d'appliquer et de maintenir le couple de montage de roue correct.

⚠ AVERTISSEMENT

LES ÉCROUS DE ROUE DOIVENT ÊTRE POSÉS ET MAINTENUS AU COUPLE CORRECT POUR ÉVITER LE DESSERRAGE DES ROUES, LA RUPTURE DES GOUJONS ET, ÉVENTUELLEMENT, LA SÉPARATION DANGÉREUSE DE LA ROUE DE L'ESSIEU. VEILLER À UTILISER UNIQUEMENT LES ÉCROUS APPARIÉS À L'ANGLE DU CÔNE DE LA ROUE.

ORDRE DE SERRAGE		
1re étape	2e étape	3e étape
95 Nm (70 lb-ft)	225 Nm (170 lb-ft)	405 Nm (300 lb-ft)

Serrer les écrous de roue au couple approprié pour éviter que les roues se desserrent. Utiliser une clé dynamométrique pour serrer les fixations. Sans clé dynamométrique disponible, serrer les fixations avec un démonte-roue puis faire immédiatement serrer les écrous de roue au couple correct par une station-service ou le concessionnaire. Un serrage excessif résultera en la rupture des goujons ou la déformation permanente des trous de goujon de montage de la roue. La procédure correcte de fixation des roues est la suivante :

1. Amorcer tous les écrous à la main pour éviter de fausser le filetage. NE PAS utiliser de lubrifiant sur les filets ou les écrous.
2. Serrer les écrous dans l'ordre suivant :

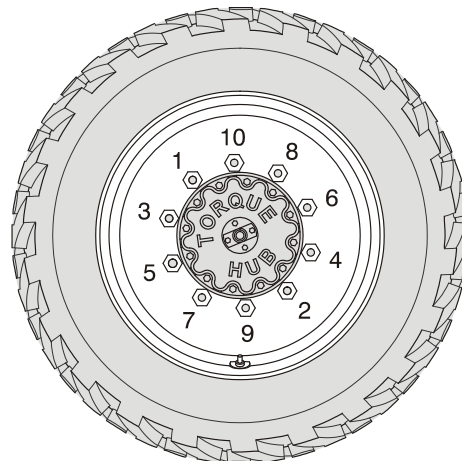

3. Le serrage des écrous doit se faire par étapes. Suivre l'ordre recommandé pour serrer les écrous conformément au tableau des couples de serrage.
4. Les écrous de roue doivent être serrés après les 50 premières heures de fonctionnement et après chaque dépose de roue. Vérifier le serrage tous les 3 mois ou toutes les 150 heures de fonctionnement.

7.6 REMPLACEMENT DU FILTRE À PROPANE

Dépose

1. Relâcher la pression du circuit de propane. Voir la section Relâchement de la pression du circuit de propane.
2. Débrancher le câble négatif de la batterie.
3. Desserrer lentement le logement du filtre et le retirer.
4. Tirer le logement du filtre hors du dispositif de verrouillage électrique.
5. Retirer le filtre du logement.
6. Repérer l'aimant de sédimentation et l'enlever.
7. Enlever et jeter le joint du logement.
8. Le cas échéant, enlever et jeter le joint du boulon de retenue.
9. Enlever et jeter le joint reliant la plaque de montage au joint torique de verrouillage.

Installation

AVIS

VEILLER À REMETTRE L'AIMANT DE SÉDIMENTATION DANS LE LOGEMENT AVANT D'INSTALLER LE JOINT NEUF

1. Installer le joint reliant la plaque de montage au joint torique de verrouillage.
2. Le cas échéant, installer le joint du boulon de retenue.
3. Installer le joint du logement.
4. Faire tomber l'aimant dans le fond du logement du filtre.
5. Installer le filtre dans le logement.
6. Le cas échéant, installer le boulon de retenue dans le logement du filtre.
7. Enfoncer le filtre jusqu'au fond du dispositif de verrouillage électrique.
8. Serrer le dispositif de retenue de la cuvette du filtre à 12 Nm (106 lb-in).
9. Ouvrir le robinet d'arrêt manuel. Démarrer le véhicule et vérifier l'absence de fuites au niveau de chaque raccord entretenu du circuit de propane. Voir la section Essai d'étanchéité du circuit de propane.

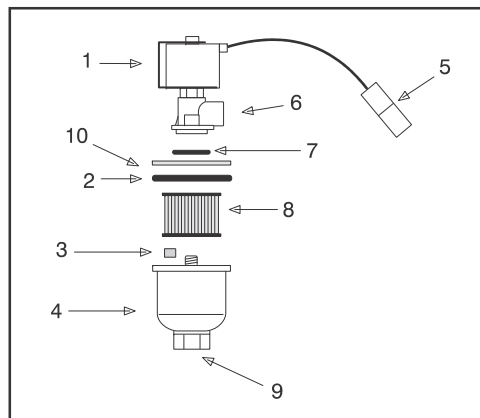

- | | |
|---|-------------------------|
| 1. Solénoïde de verrouillage électrique | 6. Sortie de carburant |
| 2. Joint du logement | 7. Joint torique |
| 3. Aimant de sédimentation | 8. Filtre |
| 4. Logement du filtre | 9. Arrivée de carburant |
| 5. Connecteur électrique | 10. Anneau |

Figure 7-6. Dispositif de verrouillage du filtre

7.7 RELÂCHEMENT DE LA PRESSION DU CIRCUIT DE PROPANE

ATTENTION

LE CIRCUIT DE PROPANE FONCTIONNE À DES PRESSIONS ALLANT JUSQU'À 21,5 BAR (312 PSI). POUR MINIMISER LE RISQUE D'INCENDIE ET DE BLESSURES, RELÂCHER LA PRESSION DU CIRCUIT DE PROPANE (LE CAS ÉCHÉANT) AVANT DE PROCÉDER À L'ENTRETIEN DE SES COMPOSANTS.

Pour relâcher la pression du circuit de propane :

1. Fermer le robinet d'arrêt manuel du réservoir de propane.
2. Démarrer et faire tourner le véhicule jusqu'à ce que le moteur cale.
3. Tourner le contacteur d'allumage en position d'arrêt.

ATTENTION

UNE PRESSION DE VAPEUR RÉSIDUELLE EXISTERA DANS LE CIRCUIT DE CARBURANT. S'ASSURER QUE LA ZONE DE TRAVAIL EST BIEN VENTILÉE AVANT DE DÉBRANCHER TOUTE CONDUITE DE CARBURANT.

7.8 INFORMATIONS COMPLÉMENTAIRES APPLICABLES UNIQUEMENT AUX MACHINES CE

Les informations suivantes sont fournies conformément aux exigences de la directive européenne 2006/42/CE sur les machines.

Le niveau de pression acoustique d'émission pondéré en A au niveau de la plate-forme est de moins de 70 dB(A).

Le niveau de puissance acoustique (LWA) garanti selon la directive européenne 2000/14/CE (émissions sonores dans l'environnement des matériels destinés à être utilisés à l'extérieur des bâtiments) en fonction des méthodes d'essai conformes à l'Annexe III, partie B, méthode 1 et 0 de la directive, est de 106 dB pour les moteurs Phase IIIA, de 113 dB pour les machines dotées de moteurs Phase IIIB et de capots en acier et de 112 dB pour les machines dotées de moteurs Phase IIIB et de capots en ABS.

La valeur de vibration totale à laquelle est sujet le système main-bras ne dépasse pas $2,5 \text{ m/s}^2$. La valeur moyenne quadratique de l'accélération pondérée la plus élevée à laquelle est sujet le corps entier ne dépasse pas $0,5 \text{ m/s}^2$.

SECTION 7 – CARACTÉRISTIQUES GÉNÉRALES ET MAINTENANCE POUR L'OPÉRATEUR

Déclaration de conformité CE

Fabricant :

JLG Industries, Inc.

Adresse :

1 JLG Drive
McConnellsburg, PA 17233 ÉTATS-UNIS

Dossier technique :

JLG EMEA B.V.
Polaris avenue 63,
2132 JH Hoofddorp
Pays-Bas

Contact/poste :

Directeur technique
Europe

Date/Lieu :

Hoofddorp, Pays-Bas

Type de machine : Plate-forme de travail élévatrice mobile

Type de modèle : 800S, 860SJ

Organisme notifié : Kuiper Certificering b.v.

Numéro CE : 2842

Adresse : Van Slingelandtstraat 75, 7331 NM
Apeldoorn, Pays-Bas

Numéro de certificat : KCEC4415

Normes de référence :

- EN 55011:2009/A1:2010
- EN 61000-6-2:2005
- EN 60204-1:2018
- EN 280:2013+ A1:2015
- EN ISO 12100:2010

JLG Industries Inc. déclare par la présente que la machine mentionnée ci-dessus est conforme aux exigences suivantes :

- 2006/42/CE – Directive sur les machines
- 2014/30/UE – Directive compatibilité électromagnétique
- 2014/53/UE – Directive - RED (si doté d'un équipement en option)
- 2000/14/CE – Directive sur les émissions sonores dans l'environnement

REMARQUE : Cette déclaration est conforme aux exigences de l'annexe II-A de la directive 2006/42/CE du Conseil. Toute modification de la machine décrite ci-dessus enfreint la validité de cette déclaration.

SECTION 8. REGISTRE D’INSPECTION ET DE RÉPARATION

Numéro de série de la machine _____

Tableau 8-1. Registre d’inspection et de réparation

Date	Commentaires

SECTION 8 – REGISTRE D’INSPECTION ET DE RÉPARATION

Tableau 8-1. Registre d’inspection et de réparation

Date	Commentaires



An Oshkosh Corporation Company

***Siège mondial
JLG Industries, Inc.
1 JLG Drive***

McConnellsburg, PA 17233-9533 ÉTATS-UNIS

☎ (717) 485-5161 (Entreprise)

☎ (877) 554-5438 (Assistance client)

☎ (717) 485-6417

***Visiter notre site Web pour emplacements de JLG dans le monde
www.jlg.com***